

POMPA SZLAMOWA

WT 20X • WT 30X • WT 40X

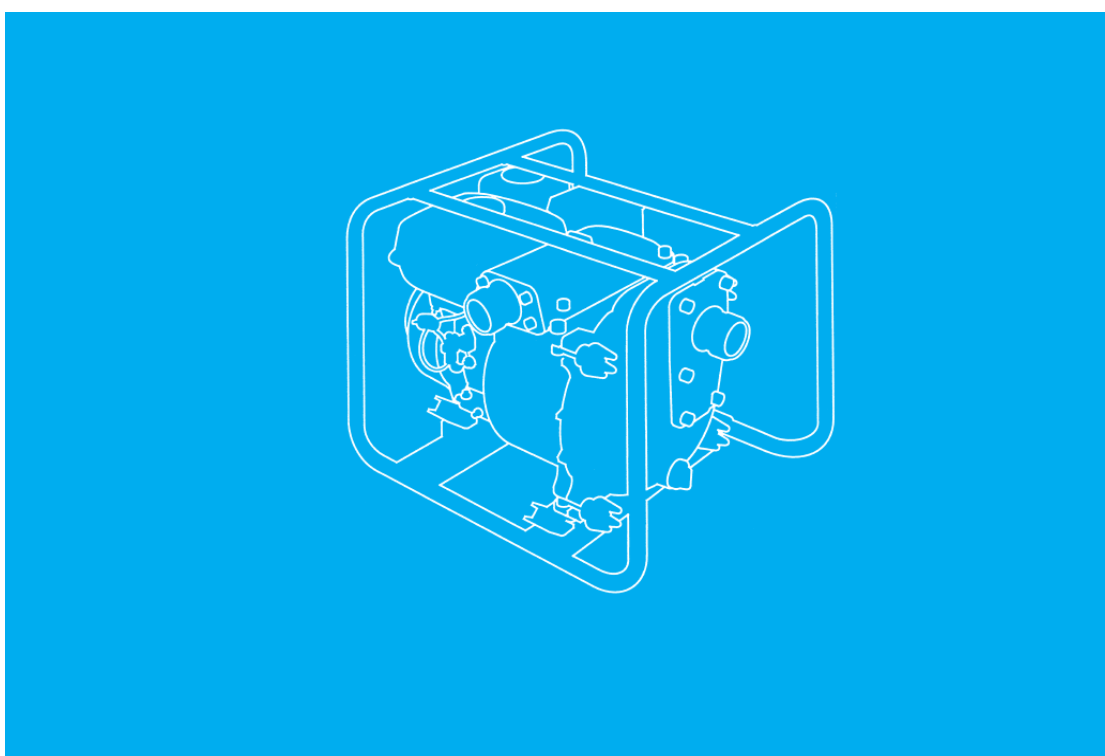

INSTRUKCJA OBSŁUGI

(Tłumaczenie instrukcji oryginalnej)

3MYG0620
00X36-YG0-6200

Zawarte w instrukcji obsługi uwagi Dystrybutora mają charakter informacyjny i wyjaśniający, a tym samym nie stanowią integralnej części oryginalnej instrukcji urządzenia.

Kategorycznie zabrania się:

- używania motopompy bez założonego kosza ssawnego
- uruchamiania motopompy jeśli nie zalano korpusu wodą
- przejeżdżania po węzłach tłocznych oraz ssawnych podłączonych do pompy podczas pracy urządzenia
- pompowania substancji ropopochodnych lub roztworów chemicznych (z wyjątkiem WMP 20X)
- kładzenia pompy na którymkolwiek z boków lub do góry podstawą
- w przypadku stosowania prądownic gwałtownego zamykania przepływu wody szczególnie w sytuacji stosowania zaworów kulowych

Zalecenia w przypadku niewłaściwej pracy urządzenia:

- pompa nie podaje wody
 - Sprawdź szczelność połączeń na króćcach ssawnym/tłocznym, dokręć wszystkie korki spustowy oraz zalewowy. Sprawdź dokładność dokręcenia pokrywy korpusu. Sprawdź czy kosz ssawny zanurzony jest w całości pod wodą.
- nie można uruchomić silnika
 - Sprawdź poziom oleju w misce olejowej. Brak oleju uniemożliwia uruchomienie silnika.

Dziękujemy za zakup pompy szlamowej marki HONDA.

Niniejsza instrukcja zawiera informacje dotyczące obsługi i serwisowania pomp szlamowych typu: WT20X / WT30X / WT40X.

Wszystkie informacje zawarte w niniejszej instrukcji bazują na najświeższych danych dostępnych w momencie jej drukowania.

Honda Motor Co., Ltd. zastrzega sobie prawo do wprowadzenia jakichkolwiek zmian bez wcześniejszego powiadomienia i bez zaciągania jakichkolwiek zobowiązań.

Żadna z części niniejszej instrukcji nie może być powielana w jakiegokolwiek formie bez pisemnej zgody Aries Power Equipment Sp. z o.o.

Instrukcja obsługi jest nieodłączną częścią pompy i w przypadku odsprzedaży musi być do niej dołączona.

Ilustracje zawarte w niniejszej instrukcji są oparte na modelu WT30X.

Zwróć szczególną uwagę na informacje poprzedzone następującymi słowami:

▲ NIEBEZPIECZEŃSTWO ! Niezastosowanie się do zaleceń oznaczonych tym znakiem spowoduje wysokie prawdopodobieństwo odniesienia poważnych obrażeń ciała lub śmierci operatora lub osób postronnych.

UWAGA: Niezastosowanie się do zaleceń oznaczonych tym znakiem może spowodować uszkodzenie pompy lub innego mienia.

WAŻNE: Tak oznaczono informacje przydatne w czasie użytkowania pompy.

Jeśli masz problem lub pytania dotyczące pompy szlamowej - skontaktuj się z autoryzowanym dilerem HONDY.

▲ NIEBEZPIECZEŃSTWO !
Pompy szlamowe marki HONDA są tak zaprojektowane, aby zapewnić bezpieczną i niezawodną pracę, jeśli ich obsługa jest zgodna z informacjami zamieszczonymi w niniejszej instrukcji. Bardzo dokładnie przeczytaj instrukcję zanim przystąpisz do użytkowania pompy. Nie zastosowanie się do zaleceń zawartych w niniejszej instrukcji może spowodować zagrożenie życia lub zdrowia operatora lub innych osób, jak i uszkodzenie urządzenia.

- Ilustracje mogą różnić się w zależności od typu pompy.

Utylizacja

W celu ochrony środowiska naturalnego, nie pozbywaj się zużytego urządzenia, akumulatora, oleju silnikowego itp. po prostu wyrzucając je do śmieci. Zapoznaj się z lokalnymi przepisami i regulacjami prawnymi lub skontaktuj się z autoryzowanym serwisem Hondy celem uzyskania informacji dotyczących sposobu utylizacji zużytych urządzeń i komponentów.

SPIS TREŚCI

1. ZALECENIA BEZPIECZEŃSTWA.....	3
2. UMIEJSCOWIENIE NAKLEJEK BEZPIECZEŃSTWA	5
Umiejscowienie znaku CE i oznaczenie głośności.....	7
3. OPIS ELEMENTÓW POMPY	8
4. PRZYGOTOWANIE DO PRACY	10
5. KONTROLA PRZED URUCHOMIENIEM.....	12
6. URUCHOMIENIE SILNIKA.....	17
7. PRACA POMPY	21
8. ZATRZYMANIE SILNIKA.....	22
9. PRZEGLĄDY I KONSERWACJA	24
10. TRANSPORT / MAGAZYNOWANIE	37
11. USUWANIE USTEREK	39
12. DANE TECHNICZNE	40
LISTA AUTORYZOWANYCH PUNKTÓW SERWISOWYCH.....	43
DEKLARACJA ZGODNOŚCI WE – SCHEMAT ZAWARTOŚCI	44

1. ZALECENIA BEZPIECZEŃSTWA

NIEBEZPIECZEŃSTWO !

Celem zapewnienia bezpiecznej pracy –



- Pompa HONDA jest zaprojektowana w sposób zapewniający bezpieczną i niezawodną pracę pod warunkiem, że jej obsługa jest zgodna z informacjami zamieszczonymi w niniejszej instrukcji obsługi. Przed uruchomieniem pompy przeczytaj i upewnij się, że zrozumiałeś informacje zawarte w Instrukcji Obsługi.



- Spaliny zawierają trujący tlenek węgla, bezbarwny i bezzapachowy gaz. Wdychanie tlenku węgla może spowodować utratę przytomności, a nawet prowadzić do śmierci.

- Jeśli uruchamiasz pompę w zamkniętej lub nawet częściowo ograniczonej przestrzeni, wdychane powietrze może zawierać niebezpieczne ilości tlenku węgla.

- Nigdy nie uruchamiaj pompy w garażu, domu lub w pobliżu otwartych okien czy drzwi.



- Przed rozpoczęciem tankowania, zatrzymaj silnik.
- Benzyna jest wysoce łatwopalna, a w pewnych warunkach wybuchowa. Tankuj paliwo w dobrze wentylowanym miejscu, przy wyłączonym silniku.



- Tłumik nagrzewa się do bardzo wysokich temperatur podczas pracy i pozostaje gorący przez jakiś czas po zatrzymaniu. Uważaj aby nie dotknąć tłumika gdy jest gorący. Zaczekaj aż silnik ostygnie zanim umieścisz pompę wewnątrz budynku.

- Układ wydechowy silnika nagrzewa się podczas pracy i pozostaje gorący jeszcze po zatrzymaniu silnika. Aby uniknąć poparzenia zwracaj uwagę na ostrzeżenia znajdujące się na pompie.



NIEBEZPIECZEŃSTWO !

Celem zapewnienia bezpiecznej pracy –

- **Zawsze przeprowadzaj sprawdzenie przed uruchomieniem (patrz str. 12) zanim uruchomisz silnik. W ten sposób możesz zapobiec wypadkowi lub uszkodzeniu pompy.**
- **Celem zachowania bezpieczeństwa, nigdy nie używaj pompy do pompowania łatwopalnych lub żrących cieczy, takich jak benzyna czy kwas. Aby również zapobiec korozji pompy, nigdy nie pompuj wody morskiej, roztworów chemicznych lub płynów kaustycznych, takich jak zużyty olej silnikowy, wino lub mleko.**
- **Ustawiaj pompę na stabilnej, równej nawierzchni. Jeśli urządzenie będzie pochylone lub przewrócone, może dojść do rozlania paliwa.**
- **Aby zapobiec ryzyku wystąpienia pożaru i zapewnić odpowiednią wentylację podczas pracy, ustawiaj pompę w odległości przynajmniej 1 m od ścian budynku lub innych urządzeń. Nie umieszczaj łatwopalnych przedmiotów i materiałów w pobliżu pompy.**
- **Dzieci i zwierzęta domowe należy trzymać z dala od miejsca pracy pompy ze względu na istniejące ryzyko poparzeń od gorących elementów silnika.**
- **Upewnij się, że wiesz, jak szybko zatrzymać pompę w nagłej sytuacji oraz zapoznaj się z działaniem wszystkich elementów sterujących. Nigdy nie pozwalaj na obsługę pompy osobom, które nie zapoznały się z instrukcją obsługi urządzenia.**
- **Uważaj, aby podczas tankowania nie rozlać paliwa. Rozlane paliwo lub jego opary mogą ulec zapaleniu. Jeśli doszło do rozlania paliwa, upewnij się, że miejsce to jest suche, zanim uruchomisz silnik.**
- **Nigdy nie uruchamiaj silnika w zamkniętej lub nawet częściowo ograniczonej przestrzeni. Spaliny wydechowe zawierają trujący tlenek węgla; wdychanie tlenu węgla może spowodować utratę przytomności, a nawet prowadzić do śmierci.**

1. UMIEJSCOWIENIE NAKLEJEK BEZPIECZEŃSTWA

Naklejki te informują o potencjalnych zagrożeniach, które mogą spowodować poważne obrażenia. Dokładnie przeczytaj wszystkie informacje zawarte na naklejkach oraz ich wyjaśnienia zawarte w niniejszej instrukcji.

Jeśli naklejki odkleją się lub staną się nieczytelne, skontaktuj się z autoryzowanym dilerem HONDY w celu ich wymiany na nowe.

[typ DE]

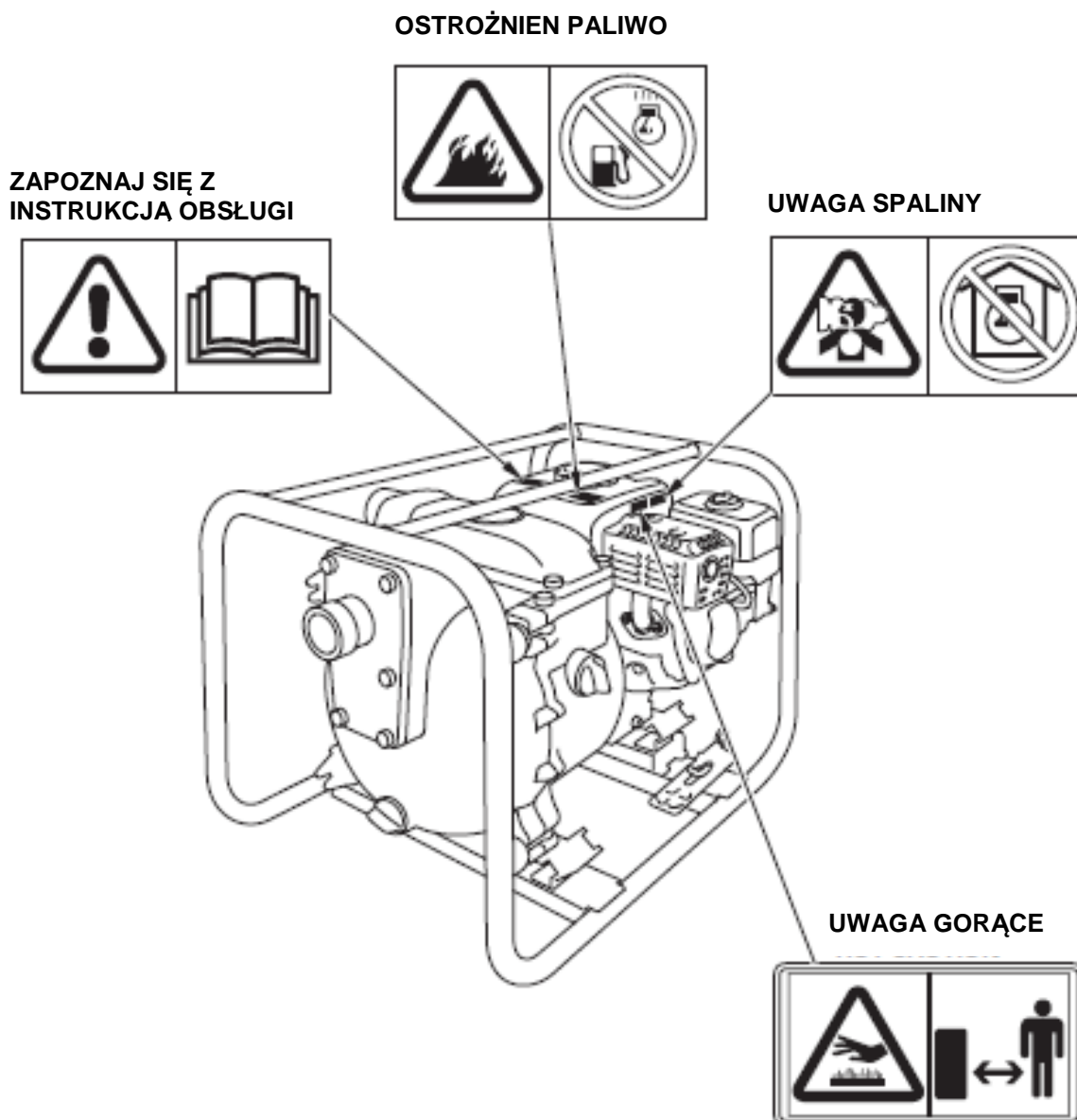

TYP C i UD]

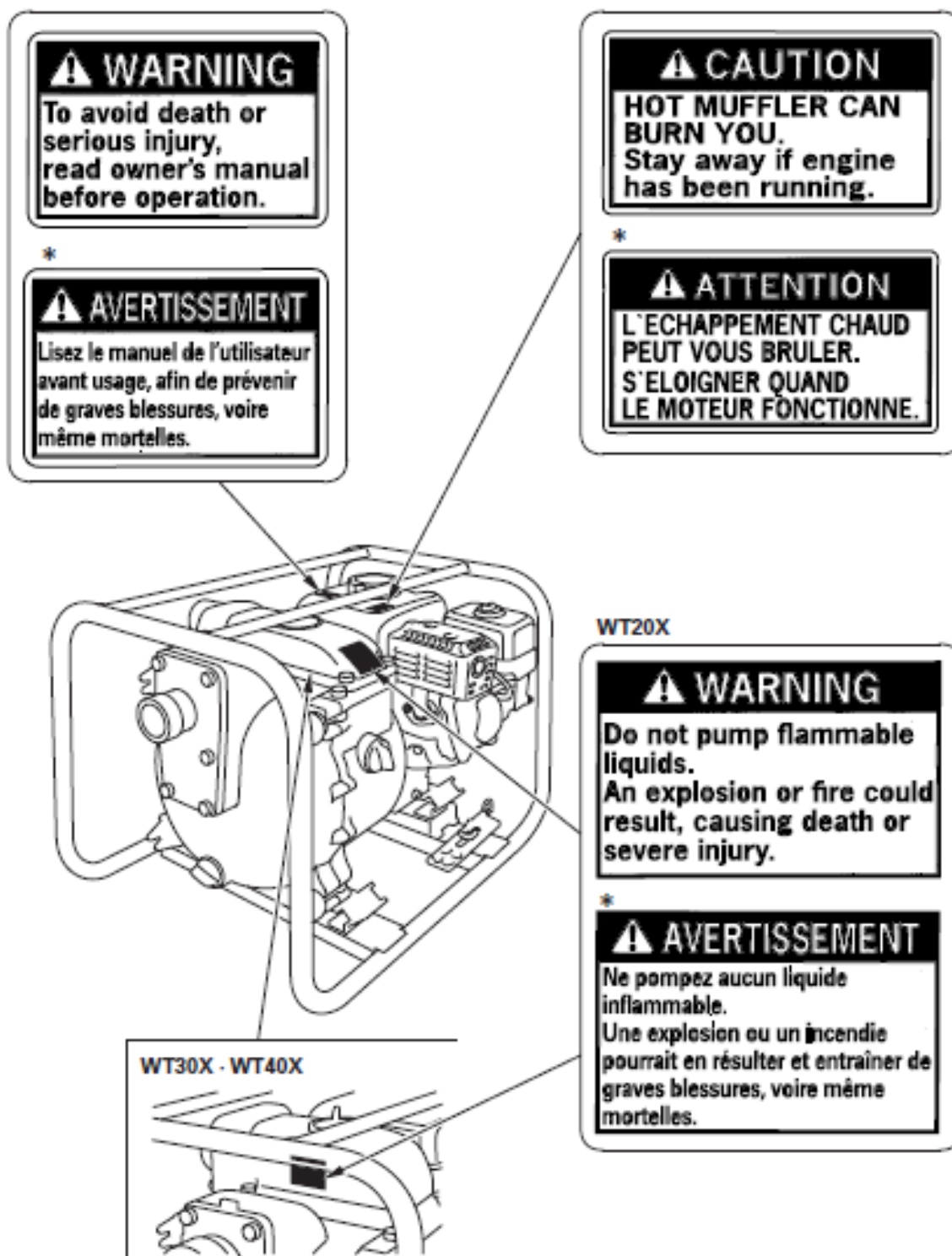

*: Francuskie naklejki są dostarczane wraz z pompą.

Umieszczenie znaku CE i oznaczenie głośności [typ DE]

OZNACZENIE CE

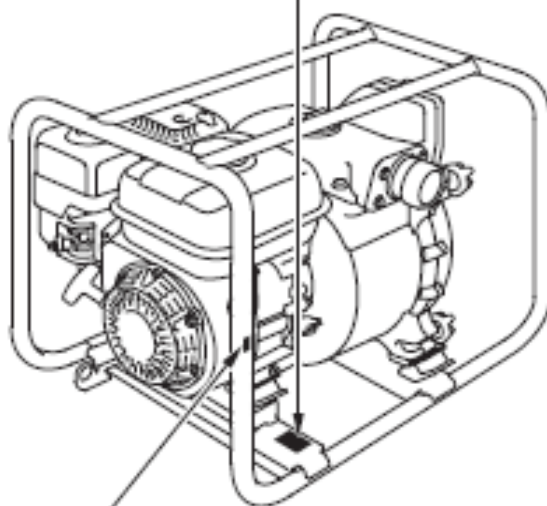
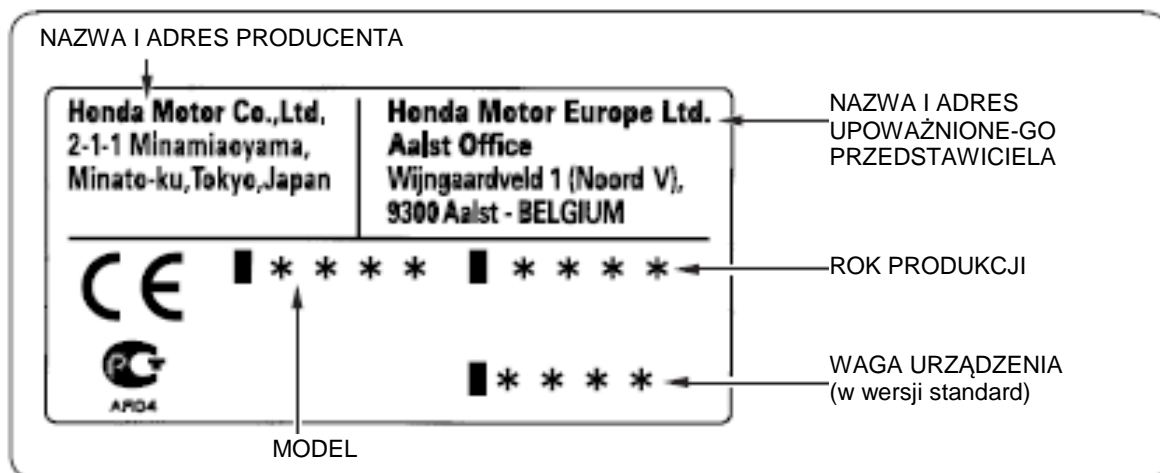

OZNACZENIE GŁOŚNOŚCI



[Przykład: WT30X]

2. OPIS ELEMENTÓW POMPY

<Przykład: WT20X>

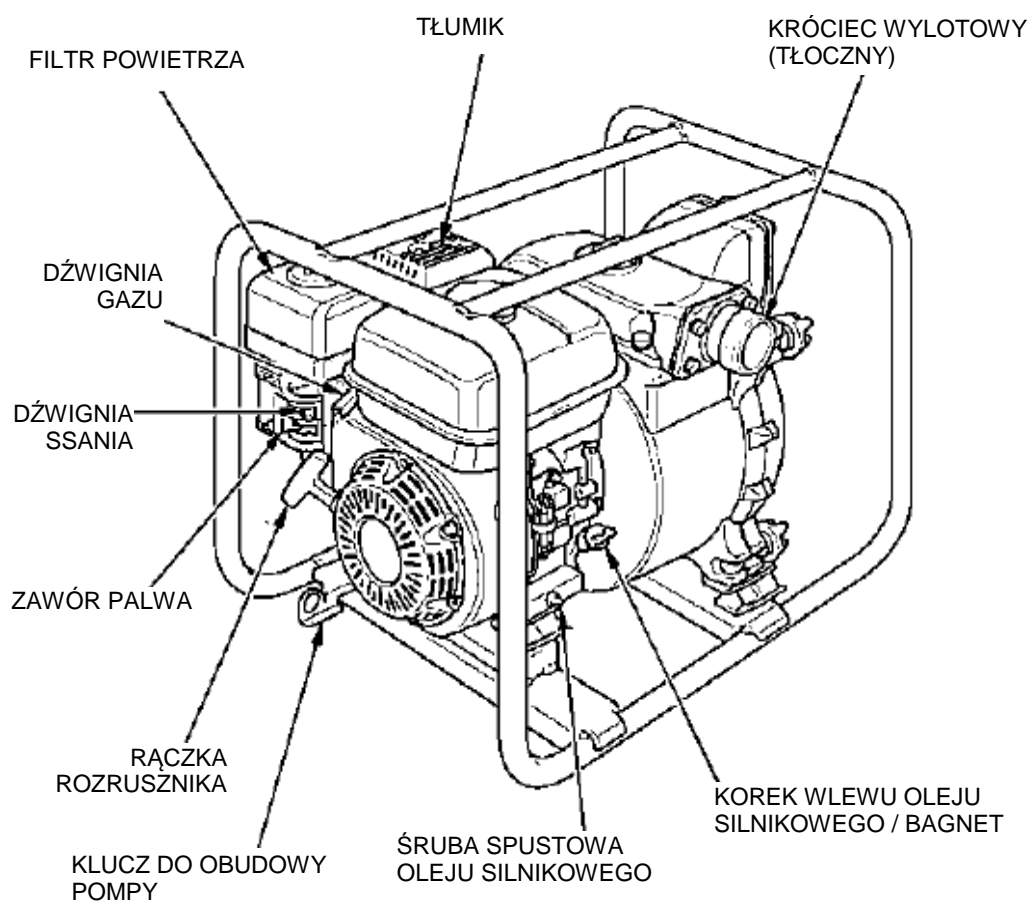

<Przykład: WT20X>

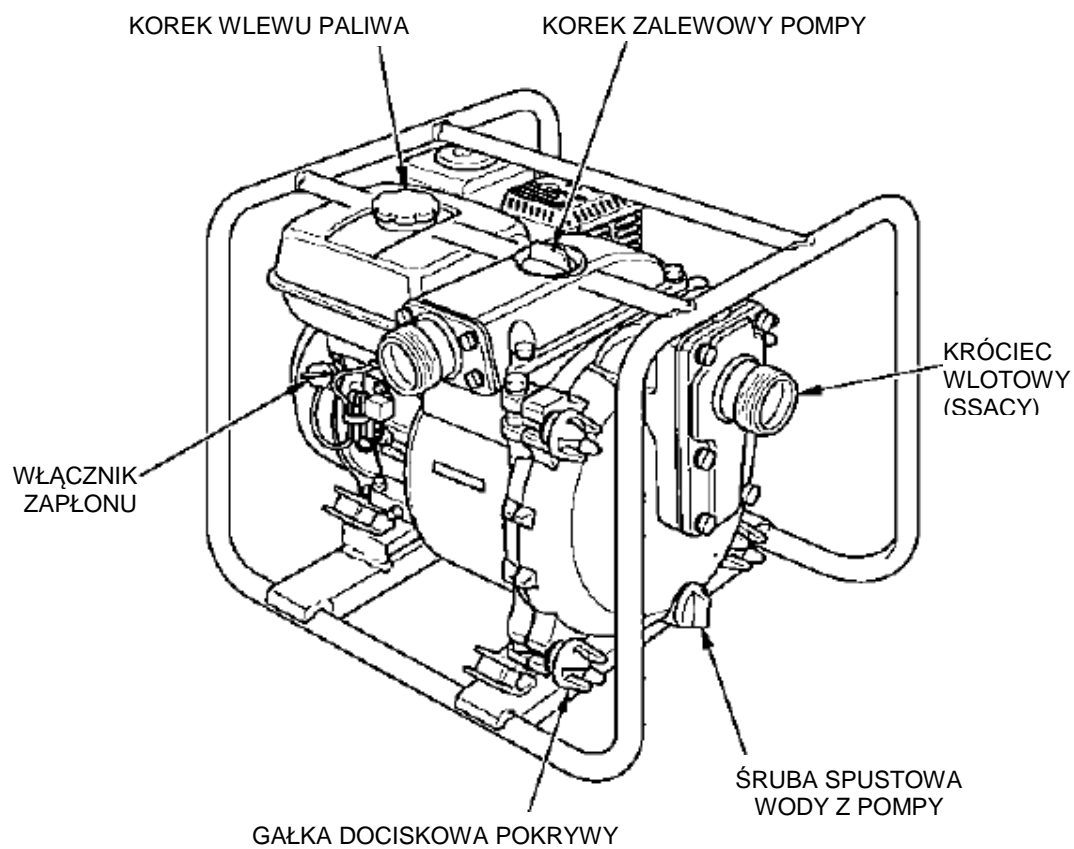

3. PRZYGOTOWANIE DO PRACY

1. Podłączenie węża ssawnego

Stosuj powszechnie dostępne w zakupie węże, łączniki i opaski zaciskowe węży.

Wąż ssący musi być wzmocniony, aby uniknąć zapadnięcia się ścianek podczas ssania. Długość węża ssącego nie powinna być większa niż jest to konieczne, ponieważ wydajność pompy jest najlepsza, gdy pompa nie jest zbyt wysoko od poziomu wody.

Czas samo zasysania pompy jest wprost proporcjonalny do długości węża.

Kosz ssawny, będący na wyposażeniu pompy, powinien być zamontowany na końcu węża za pomocą opaski zaciskowej, jak pokazano na następnej stronie.





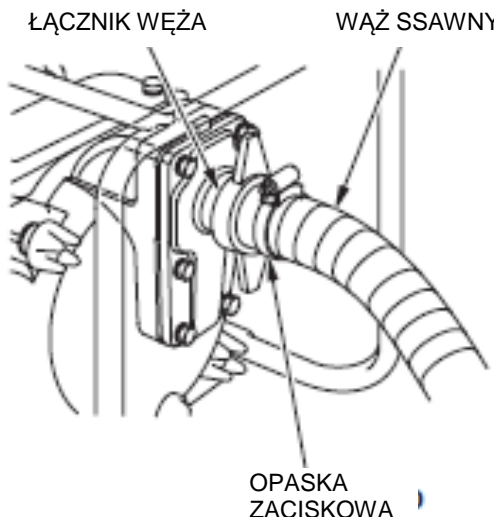

UWAGA:

Zawsze bezwzględnie stosuj kosz ssawny na końcu węża ssawnego. Kosz ssawny zatrzymuje zanieczyszczenia stałe o niedopuszczalnej średnicy, które mogą spowodować zatkanie pompy lub uszkodzenie wirnika.

WAŻNE:

Dokładnie zaciśnij łączniki i opaski zaciskowe węża, aby zapobiec zasysaniu powietrza do węża i spadku ciśnienia zasysanej wody. Luźno zamontowany wąż ssawny obniża osiągi pompy i możliwość samo zasysania.



ELEMENTY WYPOSAŻENIA	TYP C	TYP UD, DE
NAKRĘTKA MOCUJĄCA 	X	○
KOŃCÓWKA GWINTOWANA 	X	○
USZCZELKA 	X	○
OPASKA ZACISKOWA 	○	○
KOSZ SSAWNY TYP C 	○	○
TYP UD, DE 	○	○



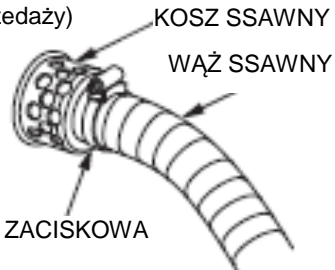

2. Podłączenie węża tłoczego

Stosuj powszechnie dostępne węże tłoczne, łączniki i opaski zaciskowe. Większą wydajność uzyskuje się stosując krótkie węże o dużej średnicy. Przy stosowaniu długich lub o małej średnicy węży zwiększają się opory ruchu pompowanego płynu, przez co zmniejsza się wydajność pompy.

WAŻNE:

Dokładnie zamocuj wąż tłoczny do króćca pompy, aby pod wpływem dużego ciśnienia podczas pompowania, nie spadł z króćca.

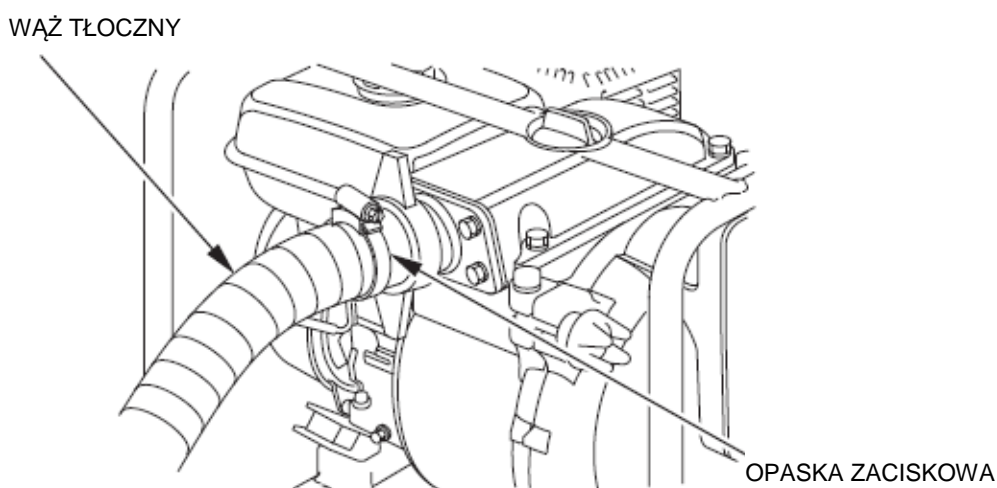

3. Zalanie pompy wodą

Komora pompy powinna być całkowicie zalana wodą przed uruchomieniem pompy.

Pojemność komory pompy:

WT20X: 14,0 ℓ WT30X, WT40X: 15,0 ℓ

UWAGA:

Nie uruchamiaj pompy bez uprzedniego zalania komory wodą, gdyż spowoduje to jej przegrzanie. Praca „na sucho” spowoduje zniszczenie uszczelnienia pompy. Jeśli uruchomiłeś pompę bez zalania, natychmiast zatrzymaj silnik i pozwól pompie wystygnąć przed zalaniem wodą.

KOREK KOMORY ZALEWOWEJ

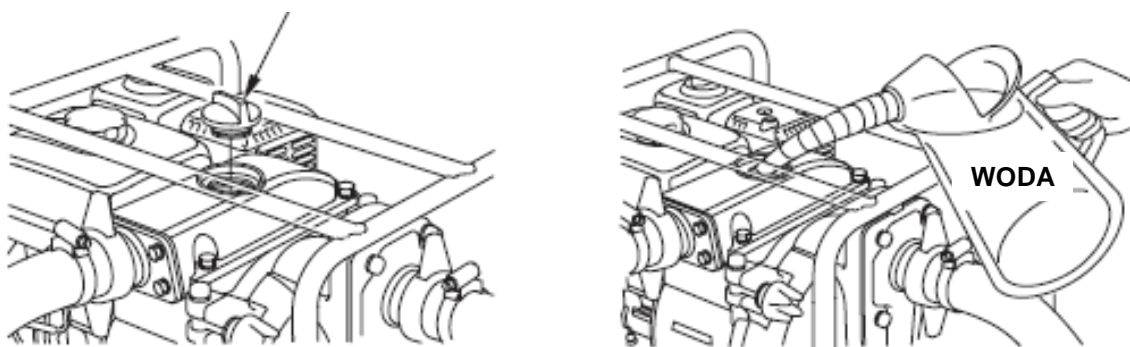

4. KONTROLA PRZED URUCHOMIENIEM

1. Sprawdzenie poziomu oleju silnikowego

UWAGA:

- Olej silnikowy jest jednym z głównych czynników wpływających na osiągi i żywotność silnika. Oleje bezdetergentowe oraz oleje do silników 2-suwowych nie są zalecane ze względu na nieodpowiednią charakterystykę smarowania.
- Poziom oleju silnikowego sprawdzaj przy pompie ustawionej na równej, płaskiej powierzchni, przy wyłączonym silniku.

Stosuj olej do silników 4-suwowych, który spełnia lub przewyższa standardy API w kategorii serwisowej SE lub wyższej (lub odpowiadającej). Zawsze sprawdzaj oznakowanie API na pojemniku z olejem, aby upewnić się, że zawiera litery kategorii SE lub wyższej (lub odpowiadającej).

SAE 10W30 jest olejem zalecanym do powszechnego użytku. Oleje o innej lepkości mogą być stosowane, jeśli temperatura otoczenia w rejonie pracy pompy mieści się we wskazanym obok zakresie.

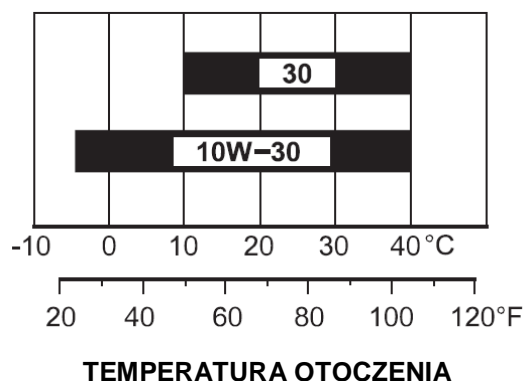

Wykręć korek wlewu oleju i wytrzyj bagnet/wskaźnik.

Włóż wskaźnik oleju w otwór wlewowy, ale bez wkręcania go.

Jeśli poziom oleju jest zbyt niski, uzupełnij zalecanym olejem do krawędzi szyjki otworu wlewowego.

SZYJKA OTWORU WLEWOWEGO

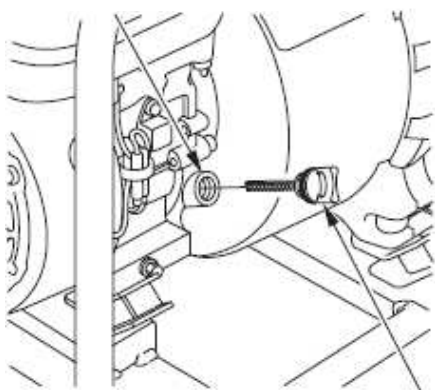

KOREK WLEWU OLEJU / BAGNET

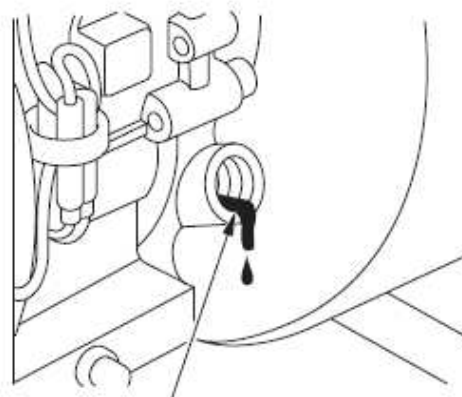

GÓRNY POZIOM

2. Sprawdzenie poziomu paliwa

Stosuj bezołowiową benzynę samochodową (zalecana liczba oktanowa 95). Nigdy nie używaj benzyny starej, zanieczyszczonej lub mieszanki olejowo-benzynowej. Zapobiegaj przedostawaniu się wody, brudu i kurzu do zbiornika paliwa.

NIEBEZPIECZEŃSTWO !

- **Benzyna jest wysoce łatwopalna, a w pewnych warunkach wybuchowa.**
- **Napełniaj zbiornik w miejscach o dobrej wentylacji, przy zatrzymanym silniku. W miejscu tankowania lub przechowywania benzyny nie pal, nie dopuszczaj otwartego ognia i źródeł iskier.**
- **Uważaj, aby nie rozlać paliwa podczas napełniania. Rozlane paliwo lub jego pary mogą się zapalić. Jeśli paliwo się rozleje, sprawdź czy zostało wytarte do sucha przed uruchomieniem silnika.**
- **Unikaj długiego lub powtarzającego się kontaktu paliwa ze skórą oraz wdychania jego oparów.**
PRZECHOWUJ PALIWO POZA ZASIĘGIEM DZIECI.

UWAGA:

Nie zaleca się stosowania substytutów benzyny; mogą być one szkodliwe dla elementów systemu paliwowego.

Przy wyłączonym silniku i pompie ustawionej na równej powierzchni, odkręć korek wlewu paliwa i sprawdź poziom paliwa.

Uzupełnij paliwo, jeśli jego poziom jest za niski.

Nie wypełniaj zbiornika paliwa w 100%. Aby zbierające się opary benzyny nie rozsądziły zbiornika, pozostaw wolne około 25 mm od górnej ścianki zbiornika. W zależności od warunków pracy może okazać się konieczne obniżenie poziomu paliwa w zbiorniku.

Po zatankowaniu zbiornika upewnij się, że korek wlewu paliwa jest dokładnie i prawidłowo dokręcony.

WT20X: typ DE i UD

WT30X • WT40X: typ DE, C i UD

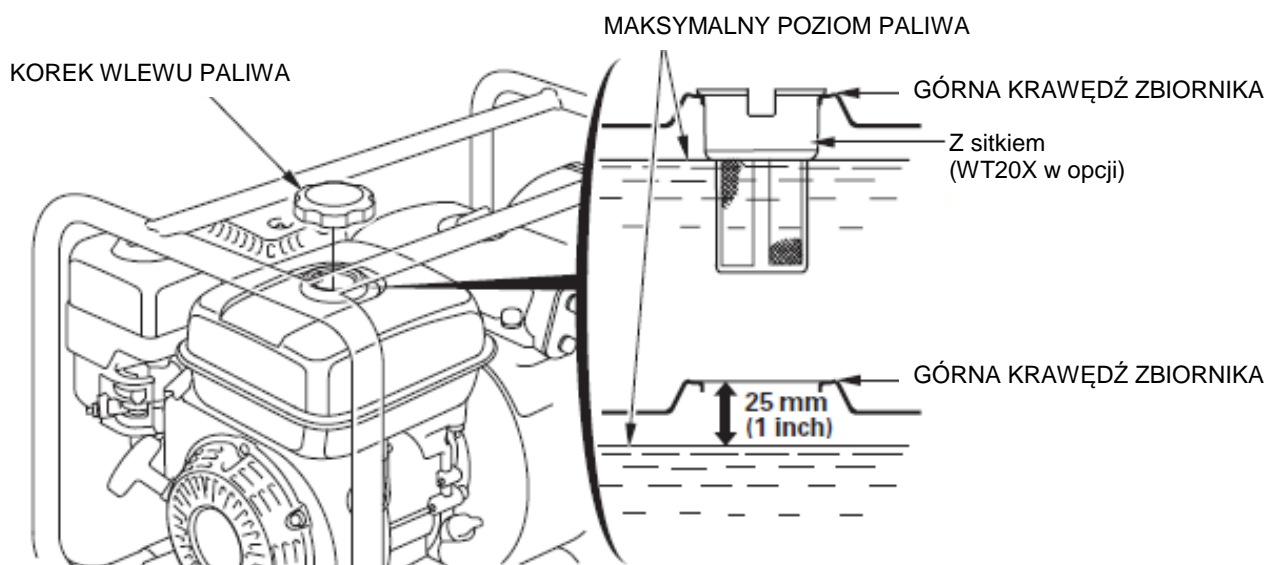

WT20X: typ C

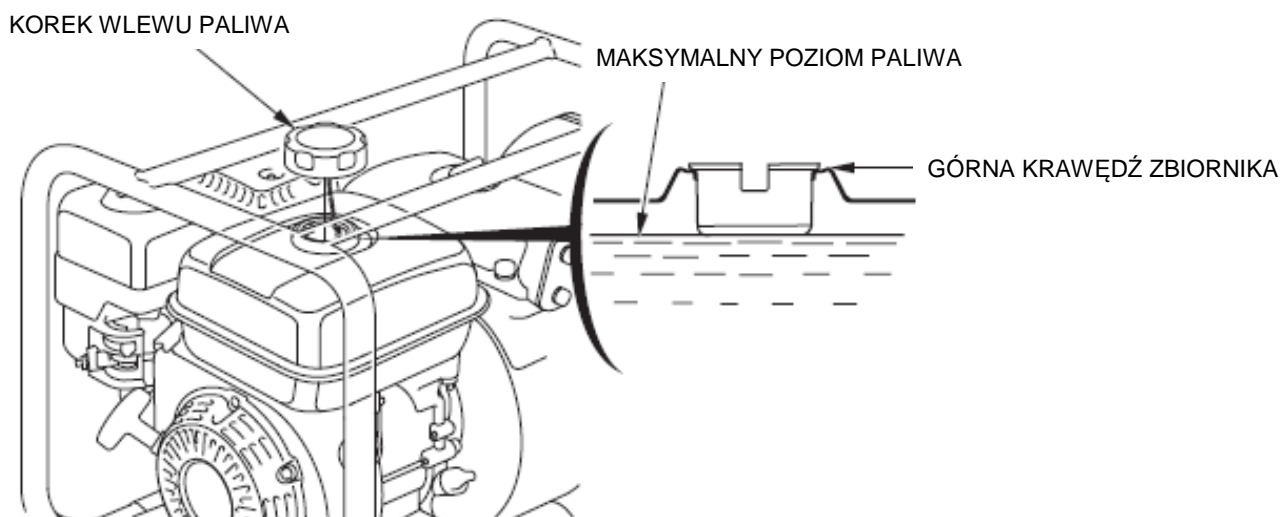

WAŻNE:

Jakość benzyny bardzo szybko ulega pogorszeniu pod wpływem takich czynników jak: ekspozycja na światło, temperatura i upływ czasu.

W najgorszym przypadku, benzyna może nie nadawać się do użytku już po upływie jednego miesiąca.

Stosując benzynę złej jakości, możesz doprowadzić do poważnego uszkodzenia silnika (zatkany gaźnik, zawory).

Uszkodzenia spowodowane stosowaniem niewłaściwego paliwa nie podlegają bezpłatnym naprawom gwarancyjnym.

Aby uniknąć tego typu problemów, postępuj wg poniższych wskazówek:

- stosuj tylko zalecaną benzynę (patrz str. 13),
- stosuj tylko czyste i świeże paliwo,
- aby spowolnić proces pogarszania się jakości paliwa, przechowuj je w odpowiednim kanistrze,
- jeśli zamierzasz magazynować pompę przez okres dłuższy niż 1 miesiąc, spuść paliwo ze zbiornika i gaźnika (patrz str. 37).

Paliwa zawierające alkohol

Jeżeli decydujesz się na używanie benzyny zawierającej alkohol upewnij się, że jej liczba oktanowa jest odpowiednio wysoka, taka jaką zaleca Honda. Są dwa rodzaje benzyn zawierających alkohol: benzyny zawierające etanol lub metanol. Nigdy nie używaj benzyn zawierających więcej niż 10% etanolu i benzyn zawierających metanol (metyl lub alkohol drzewny) jeżeli nie zawiera on uszlachetniacza i środków opóźniających występowanie korozji. Nigdy nie używaj benzyny zawierającej więcej niż 5% metanolu, nawet jeśli zawiera uszlachetniacze i środki opóźniające korozję.

WAŻNE:

- Uszkodzenia silnika powstałe na skutek stosowania benzyny zawierającej alkohol nie są objęte gwarancją. Honda nie może akceptować używania benzyn zawierających metanol, dopóki katalogi zawartości składników tych benzyn są wciąż tak niekompletne.
- Jeśli kupujesz paliwo na nieznaną stację benzynową spróbuj dowiedzieć się, czy zawiera ono alkohol, a jeśli tak, to jaki i w jakiej ilości.
Jeśli zauważysz jakiegokolwiek nieprawidłowości w działaniu silnika podczas używania benzyny zawierającej alkohol lub którą podejrzewasz, że zawiera alkohol, natychmiast zmień benzynę na taką, o której wiesz, że alkoholu nie zawiera.

3. Sprawdzenie filtra powietrza

Odkręć nakrętkę motylkową i zdejmij osłonę filtra powietrza. Sprawdź wkłady filtra powietrza, aby upewnić się, że są czyste i w dobrym stanie. Jeśli to konieczne oczyść lub wymień wkłady filtra na nowe (patrz str. 27).

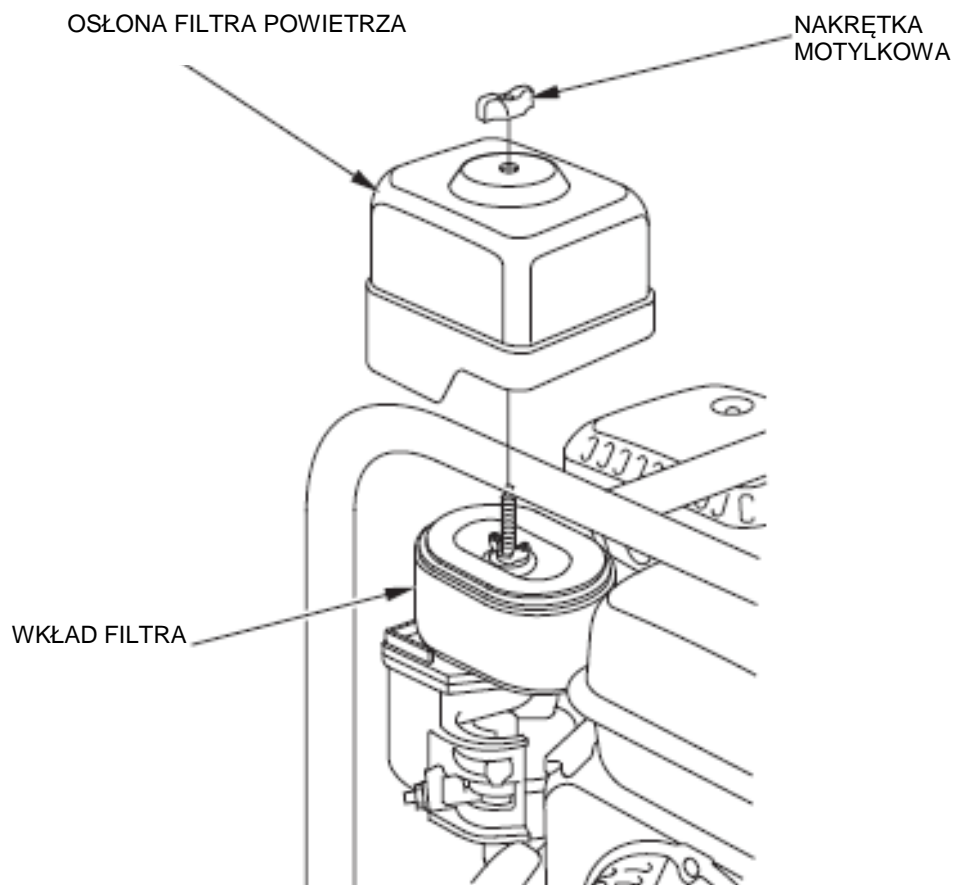

UWAGA:

Nigdy nie uruchamiaj silnika bez filtra powietrza. Przedostawanie się przez gaźnik do silnika zanieczyszczeń takich jak pył i brud spowoduje szybkie skrócenie jego żywotności.

5. URUCHOMIENIE SILNIKA

1. Otwórz zawór paliwa (pozycja ON).

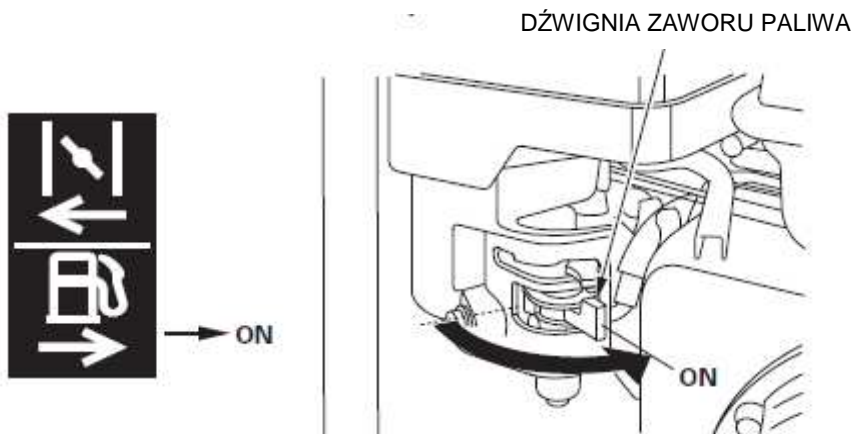

2. Przewal dźwigienkę ssania w pozycję ZAMKNIĘTE.

WAŻNE:

Nie używaj ssania, gdy silnik jest ciepły lub gdy temperatura otoczenia jest wysoka.

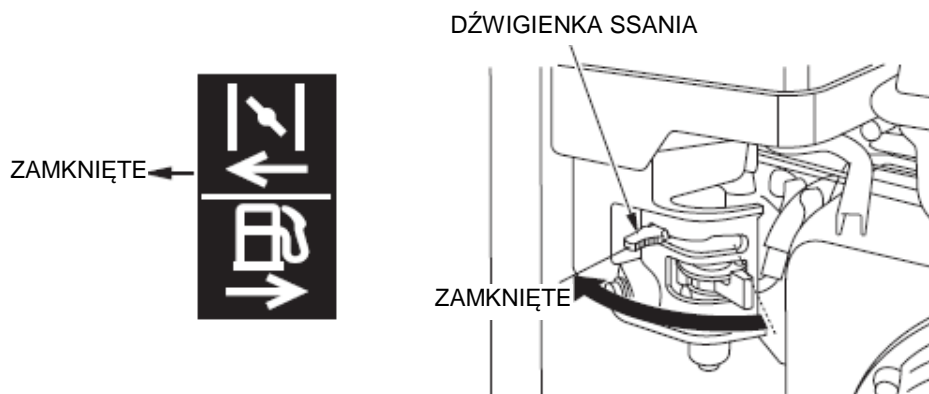

3. Przekręć włącznik zapłonu w pozycję ON (włączony).

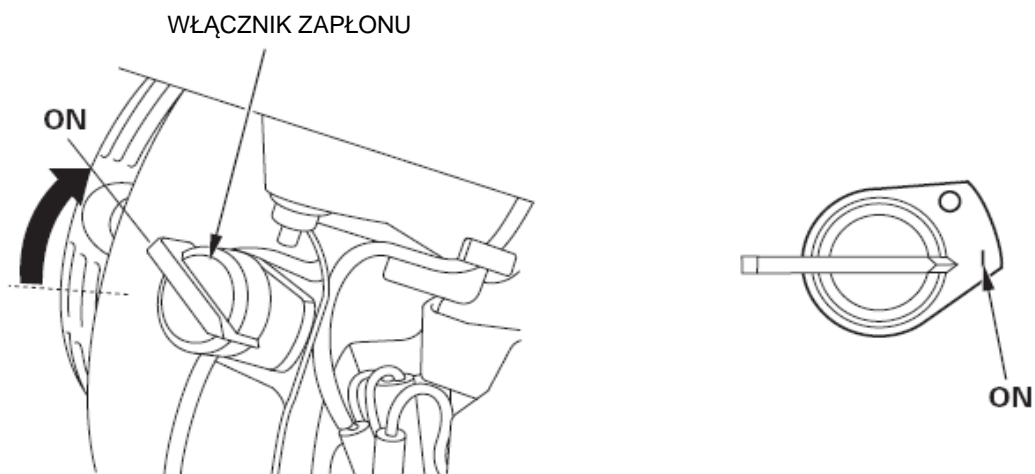

- Przestaw dźwignię gazu lekko w lewo.

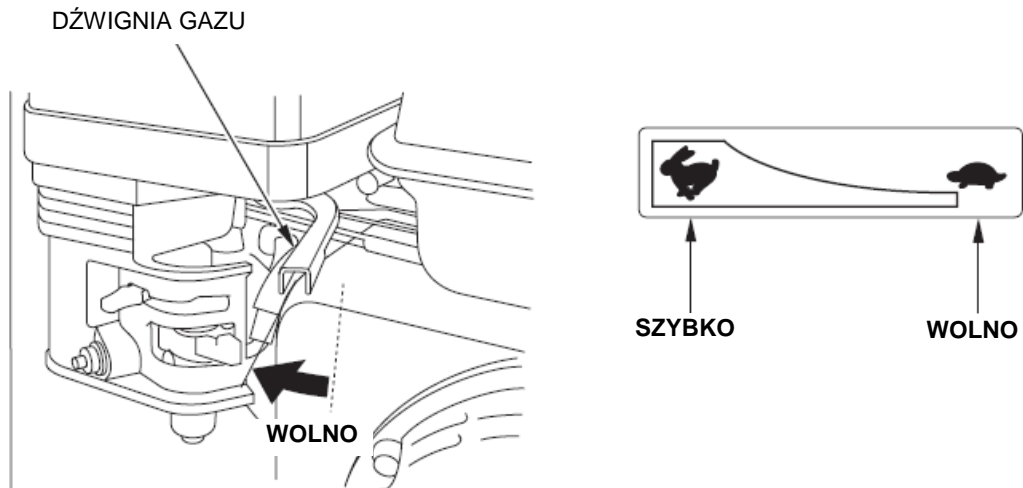

- Pociągnij lekko za rączkę rozrusznika do momentu wycucia oporu, a następnie szarpnij energicznie w kierunku wskazanym przez strzałkę na rysunku obok.

UWAGA:

Nie pozwól, aby uchwyt startera powracając uderzył o obudowę silnika. Zwalniaj linkę powoli, aby zapobiec uszkodzeniu startera.

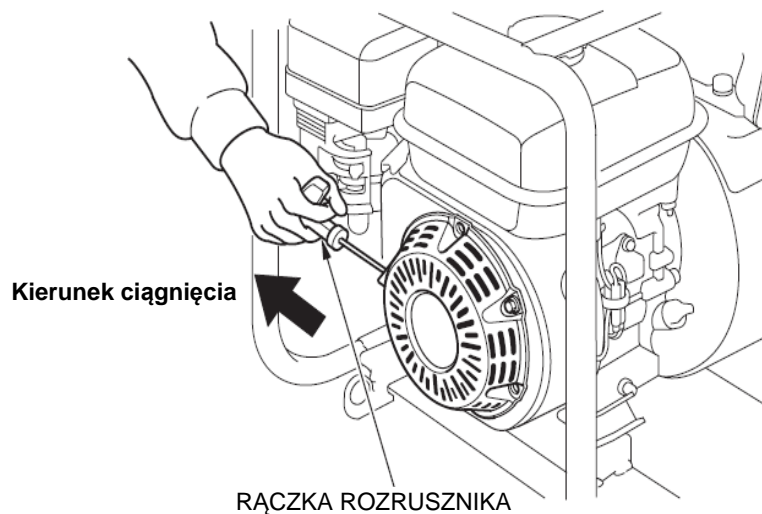

6. Pozwól silnikowi popracować przez kilka minut, aby się rozgrzał. Jeśli dźwignia ssania była ustawiona w pozycji ZAMKNIĘTE, przestaw ją w miarę rozgrzewania się silnika stopniowo w pozycję OTWARTE.

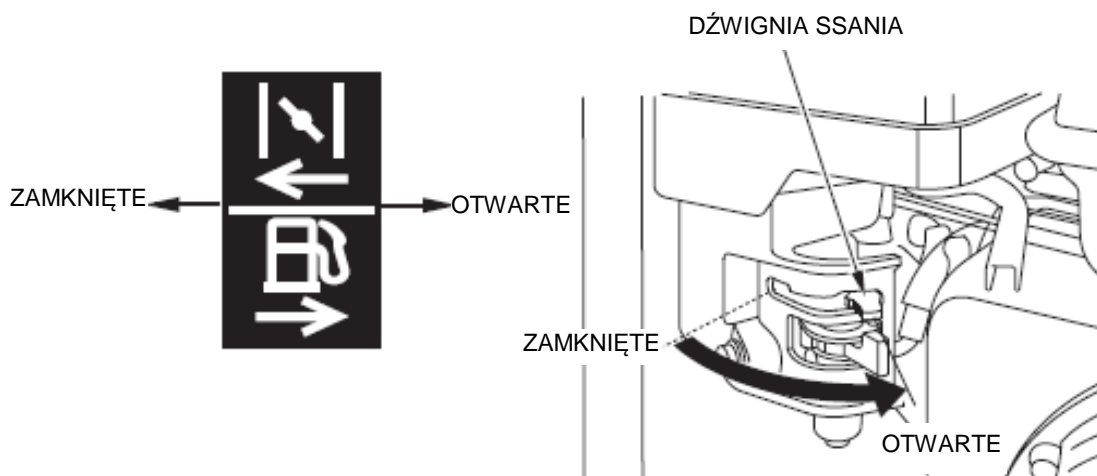

Praca na dużych wysokościach – modyfikacja gaźnika

Na dużych wysokościach mieszanka paliwowo-powietrzna ze standardowym ustawieniem gaźnika będzie zbyt bogata. Moc silnika spadnie i wzrośnie zużycie paliwa. Bogata mieszanka paliwowo-powietrzna może również uszkodzić świecę zapłonową, a w konsekwencji utrudnić uruchomienie silnika. Długotrwałe używanie silnika na dużych wysokościach może również zwiększyć emisję spalin.

Osiągi silnika na dużych wysokościach można poprawić poprzez wykonanie określonych modyfikacji gaźnika. Jeśli stale użytkujesz pompę na wysokości większej niż 1500 m n.p.m., zgłoś się do autoryzowanego serwisu Hondy w celu wykonania modyfikacji gaźnika. Silnik pracujący na dużych wysokościach i poddany odpowiednim modyfikacjom w tym kierunku, będzie spełniał wszelkie standardy emisji spalin.

Nawet po wykonaniu specyficznych zmian w gaźniku, moc silnika spadnie o około 3,5% na każde 300 m wzrostu wysokości. Wpływ wysokości na osiągi silnika będzie jeszcze większy, jeśli modyfikacje w ustawieniach gaźnika nie zostaną wykonane.

UWAGA:

Jeśli wykonane zostały odpowiednie modyfikacje gaźnika do pracy na dużych wysokościach, mieszanka paliwowo – powietrzna na wysokościach mniejszych będzie zbyt uboga dla tego typu ustawień. Praca ze zmodyfikowanym gaźnikiem na wysokości mniejszej niż 1500 m n.p.m., może spowodować przegrzanie silnika i w rezultacie doprowadzić do jego poważnych uszkodzeń. Jeśli ponownie przewidziana jest praca pompy na mniejszych wysokościach, zleć autoryzowanemu serwisowi Hondy wykonanie powrotnych ustawień fabrycznych gaźnika.

6. PRACA POMPY

1. Uruchom silnik zgodnie z procedurą przedstawioną na stronie 17.
2. Dźwignią gazu ustaw żądaną prędkość.

Po uruchomieniu silnika przestaw dźwignię gazu (przepustnicy) do pozycji SZYBKO w celu rozpoczęcia samo zasysania przez pompę i sprawdzenia wylotu (tłoczności) pompy.

Tłoczność jest regulowana poprzez ustawienie prędkości silnika. Zwiększenie prędkości poprzez ustawienie dźwigni gazu w pozycji SZYBKO zwiększy tłoczność, natomiast ustawienie gazu w kierunku WOLNO relatywnie zmniejszy tłoczność pompy.

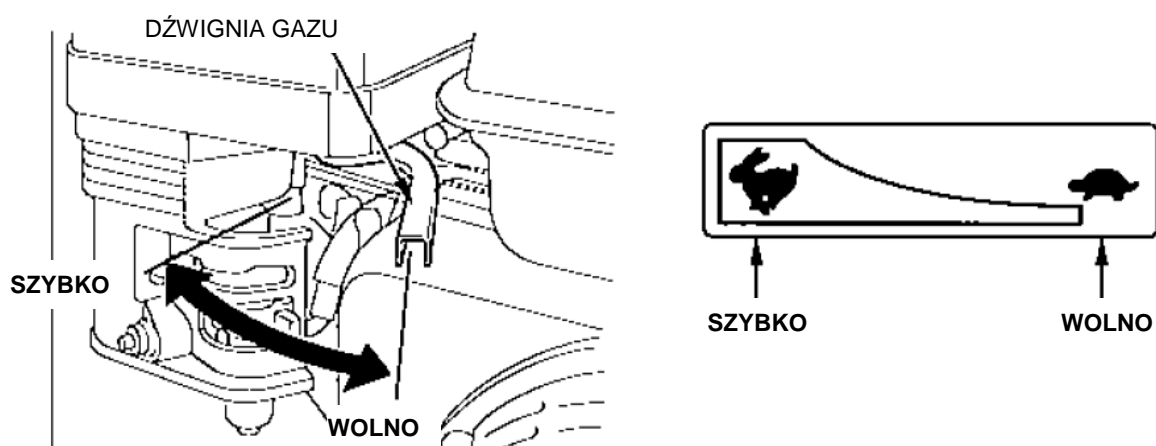

Alarm niskiego poziomu oleju (w modelach wyposażonych)

Alarm niskiego poziomu oleju służy zapobieganiu uszkodzeniom silnika, spowodowanym zbyt małą, niewystarczającą ilością oleju w skrzyni korbowej. Zanim poziom oleju spadnie poniżej bezpiecznej granicy, układ automatycznie wyłączy silnik (włącznik zapłonu pozostanie w pozycji włączonej – ON).

Jeśli silnik zatrzyma się i nie daje się ponownie uruchomić, sprawdź poziom oleju (patrz str. 12), zanim rozpoczniesz poszukiwania innych przyczyn usterki.

7. ZATRZYMANIE SILNIKA

W przypadku awaryjnego zatrzymania silnika, przestaw włącznik zapłonu do pozycji OFF.

Procedura zatrzymania silnika w normalnej sytuacji:

1. Przesuń dźwignię gazu maksymalnie w prawą stronę.

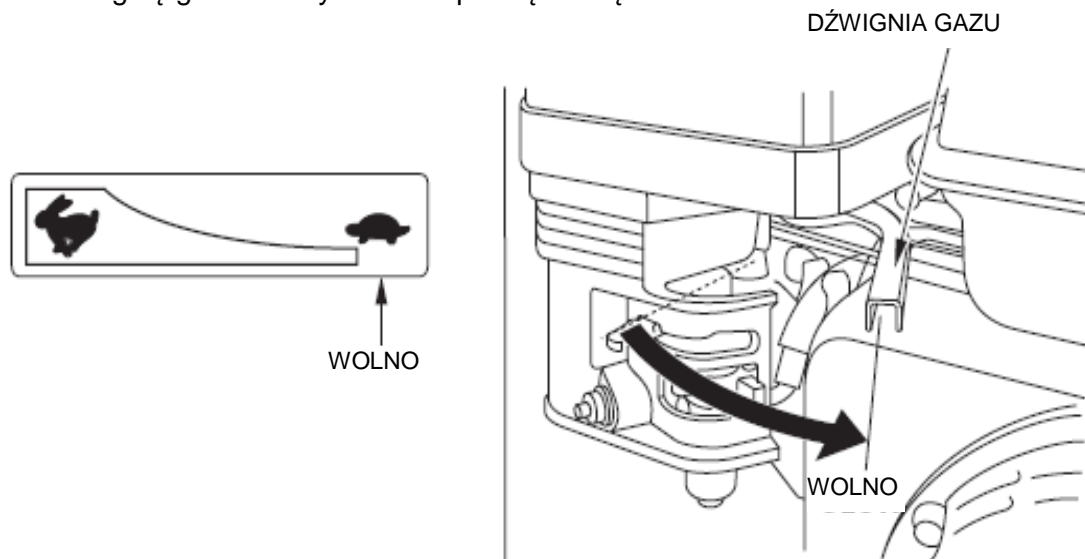

2. Przesław włącznik zapłonu w pozycję OFF (wyłączony).

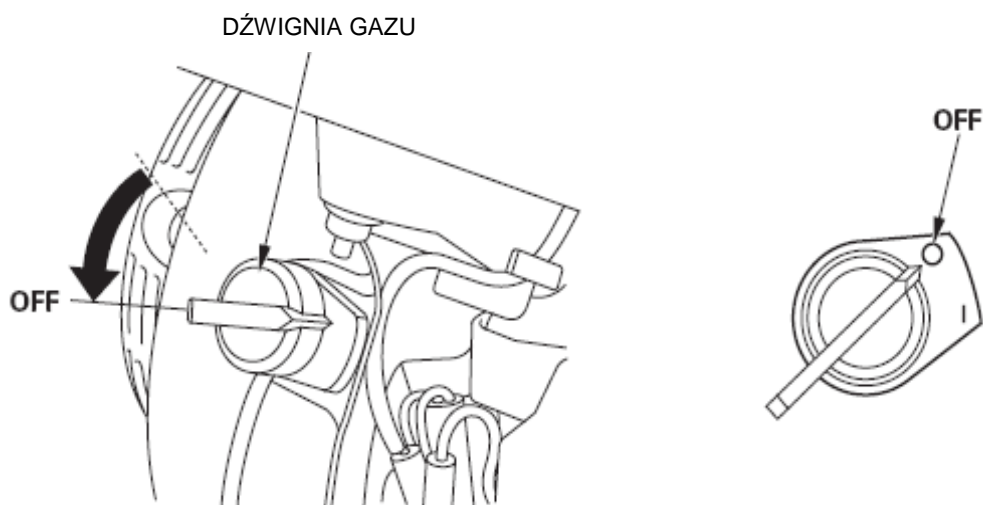

3. Zamknij zawór paliwa (dźwignia zaworu ustawiona w pozycji OFF).

DŹWIGNIA ZAWORU PALIWA

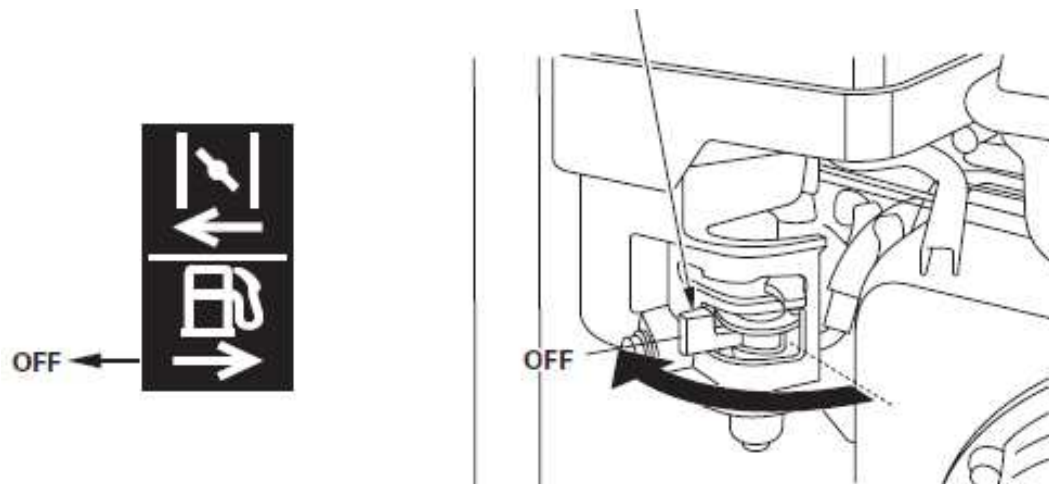

Po zakończeniu pompowania, odkręć śrubę spustową pompy i opróżnij komorę pompy z wody. Odkręć korek zalewowy pompy i przepłucz komorę czystą, bieżącą wodą. Poczekaj, aż cała woda wypłynie z komory i z powrotem zakręć korek zalewowy i śrubę spustową pompy.

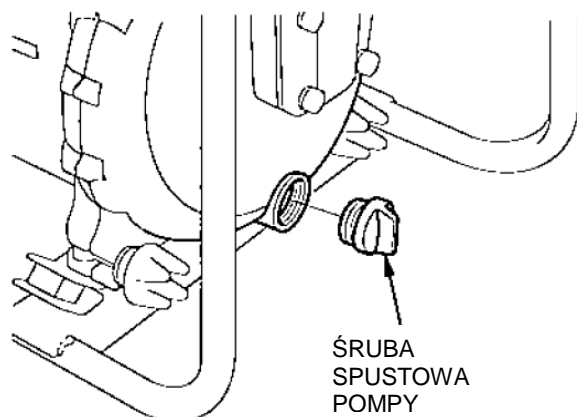

8. PRZEGLĄDY I KONSERWACJA

Okresowe przeglądy i regulacje pompy szlamowej są zasadniczym czynnikiem wpływającym na jej osiągi i stan techniczny. Regularnie wykonywane przeglądy wydłużają również żywotność serwisową urządzenia. Rodzaj czynności serwisowych oraz okresy ich wykonywania są podane w poniższej tabeli.



NIEBEZPIECZEŃSTWO !

Przed przystąpieniem do jakiegokolwiek przeglądu zatrzymaj silnik. Jeśli praca silnika jest konieczna, upewnij się, czy w miejscu tym jest zapewniona właściwa wentylacja. Spaliny wydechowe zawierają trujący tlenek węgla, który może spowodować utratę przytomności, a nawet prowadzić do śmierci.

UWAGA:

Stosuj tylko oryginalne części zamienne Hondy lub ich wysokiej jakości odpowiedniki. Części zamienne o nieodpowiednio wysokiej jakości mogą spowodować uszkodzenie pompy.

Tabela przeglądów

Przeгляд co miesięcy lub co... motogodzin (3)	Przed użyciem	Po użyciu	1 20	3 50	6 100	12 300
Olej silnikowy	sprawdź	O				
	wymień		O		O	
Filtr powietrza	sprawdź	O				
	oczyść			O (1)		
	wymień					O *
Odstojnik	oczyść				O	
Świeca zapłonowa	sprawdź-wyreguluj				O	
	wymień					O
Obudowa pompy	oczyść	O (5)				
Łapacz iskier (opcjonalnie)	oczyść				O (4)	
Obroty jałowe	sprawdź-wyreguluj					O (2)
Luz zaworowy	sprawdź-wyreguluj					O (2)
Komora spalania	oczyść	Po każdych 500 godzinach (2)				
Zbiornik paliwa i filtr	oczyść				O (2)	
Przewody paliwowe	sprawdź	Co dwa lata (w razie konieczności wymień na nowe) (2)				
Wirnik pompy	sprawdź					O (2)
Luz wirnika	sprawdź					O (2)
Zawór dolotowy pompy	sprawdź					O (2)

* Wymień tylko papierowy wkład filtra powietrza.

- (1) Wykonuj przegląd częściowej, jeśli używasz pompę w warunkach dużego zapylenia.
- (2) Obsługa tych pozycji powinna być wykonana przez autoryzowany serwis Hondy.
- (3) W przypadku komercyjnego użytkowania pompy - rejestruj godziny pracy dla właściwego określenia terminów przeglądów.
- (4) W Europie i innych krajach, w których dyrektywa 2006/42/EC ma moc prawną, ta czynność serwisowa powinna być wykonana przez autoryzowany serwis.
- (5) Opróżnij obudowę pompy po każdym użyciu (przepłucz czystą wodą jeśli pompowałeś zanieczyszczoną wodę).

1. Wymiana oleju silnikowego

Zlewaj olej, gdy silnik jest jeszcze ciepły, aby zapewnić szybkie i całkowite osuszenie miski olejowej.

1. Wykręć korek wlewu oleju / bagnet i śrubę spustową, aby zlać zużyty olej.
2. Załóż nową uszczelkę i dokładnie zakręć śrubę spustową.
3. Napełnij zalecanym olejem silnikowym (patrz str. 12) do wymaganego poziomu.

Pojemność miski olejowej:

WT20X...	- 0,58 ℓ
WT30X...	- 1,1 ℓ
WT40X...	- 1,1 ℓ

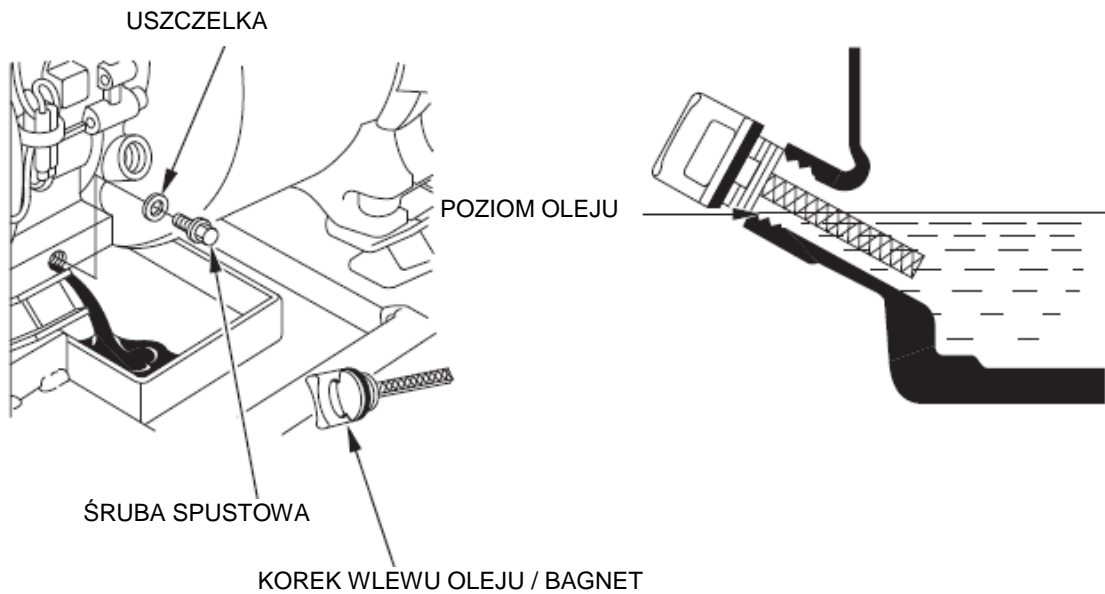

W wypadku zabrudzenia rąk użytym olejem, umyj je wodą z mydłem.

WAŻNE:

Zużytego oleju pozbywaj się w sposób nieszkodliwy dla środowiska naturalnego. Zalecamy dostarczenie go w szczelnym pojemniku do lokalnej stacji serwisowej celem utylizacji. Nie wyrzucaj zużytego oleju do śmieci, nie wylewaj do kanalizacji, ani do gruntu.

2. Konserwacja filtra powietrza

Brudny filtr powietrza dławí przepływ powietrza do gaźnika. Aby zapobiec wadliwemu działaniu gaźnika, regularnie konserwuj filtr powietrza. Wykonuj przeglądy filtra częściej, jeśli pompa pracuje w miejscach mocno zapyłonych.

⚠ NIEBEZPIECZEŃSTWO !

Nie używaj benzyny lub łatwopalnych rozpuszczalników do czyszczenia filtra. Są one łatwopalne i w pewnych warunkach wybuchowe.

UWAGA:

Nigdy nie uruchamiaj pompy bez filtra powietrza. Zanieczyszczenia takie jak pył i brud zassane przez gaźnik do silnika spowodują jego bardzo szybkie zużycie.

1. Odkręć nakrętki motylkowe i zdejmij pokrywę filtra. Wyjmij wkłady filtra i rozdziel je. Dokładnie sprawdź obydwa wkłady, czy nie mają dziur i nie są podarte; wymień wkłady na nowe, jeśli są uszkodzone.

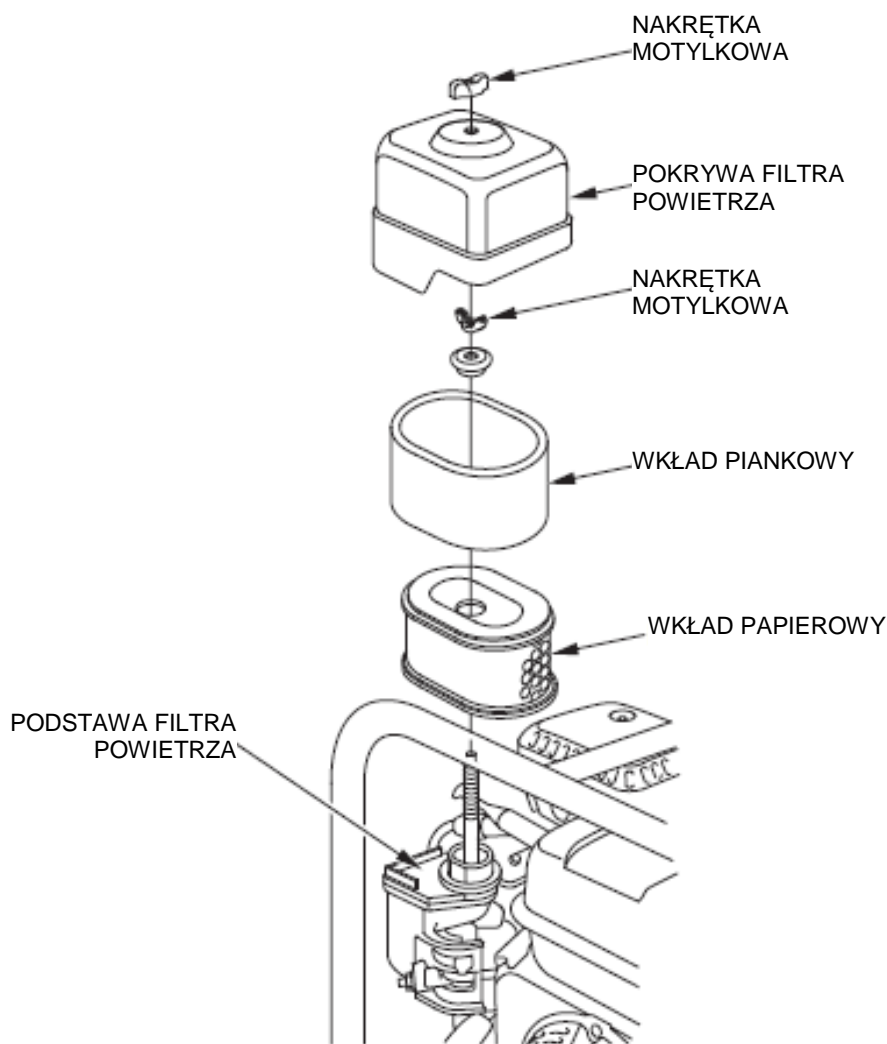

2. Wkład piankowy: Umyj wkład w roztworze ciepłej wody i domowego detergentu zmywającego, następnie dokładnie wypłucz lub umyj w niepalnym lub w o wysokim punkcie zapłonu rozpuszczalniku. Pozostaw do całkowitego wyschnięcia. Nasącz wkład czystym olejem silnikowym i wyciśnij nadmiar oleju. Jeśli pozostanie zbyt dużo oleju we wkładzie, silnik będzie dymił po uruchomieniu.
3. Wkład papierowy: Postukaj wkładem kilka razy o twardą powierzchnię, aby usunąć nadmiar brudu lub przedmuchać od wewnątrz sprężonym powietrzem. Nigdy nie próbuj usunąć brudu szczotką. Powoduje to wciśnięcie brudu pomiędzy włókna. Jeśli wkład papierowy jest nadmiernie zanieczyszczony, wymień go na nowy.
4. Wytrzyj brud z podstawy filtra powietrza i osłony (oraz tłumika jeśli występuje), za pomocą wilgotnej szmatki.
5. Nałóż wkład piankowy na element papierowy filtra i zamontuj tak złożony filtr. Upewnij się, że uszczelka znajduje się pod filtrem. Dokręć dokładnie nakrętkę motylkową.
6. Nałóż ponownie pokrywę filtra i dokładnie dokręć nakrętkę motylkową.

3. Czyszczenie odstojnika paliwa

⚠ NIEBEZPIECZEŃSTWO !

Benzyna jest ekstremalnie łatwopalna i w pewnych warunkach wybuchowa. Nie pal papierosów i nie dopuszczaj ognia ani iskier w pobliże benzyny.

1. Przewal zawór paliwa w pozycję OFF, następnie odkręć koszyk odstojnika paliwa, O-ring oraz filtr.
2. Umyj koszyk odstojnika i filtr w niepalnym rozpuszczalniku, a następnie dokładnie osusz.
3. Umieść filtr i O-ring na zaworze paliwa, a następnie zainstaluj koszyk odstojnika. Dokręć dokładnie koszyk odstojnika paliwa.
4. Przewal dźwignię zaworu paliwa w pozycję ON i sprawdź czy nie ma wycieków. Jeśli widać jakieś wycieki należy wymienić O-ring.

FILTR
(widok z dołu)

DŹWIGNIA ZAWORU PALIWA

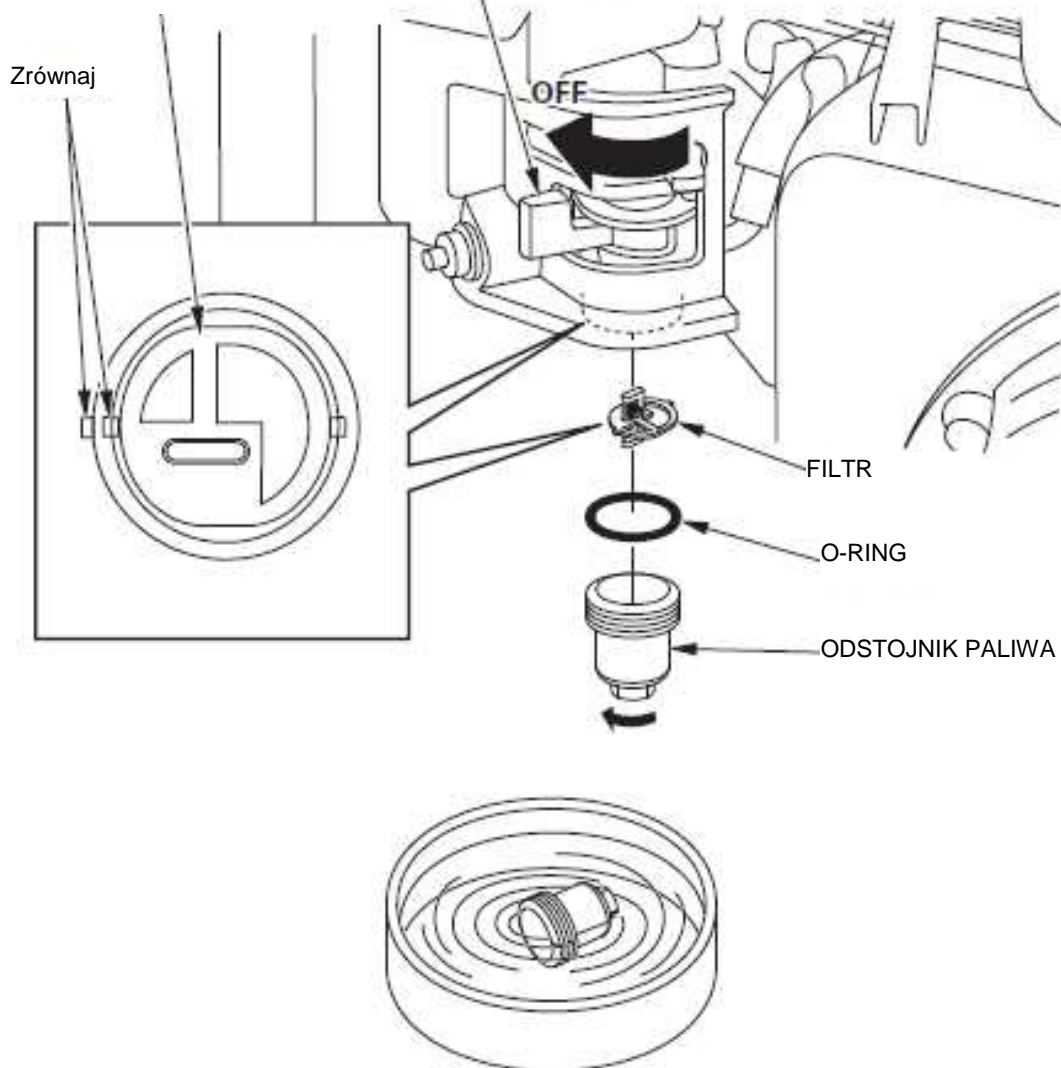

4. Konserwacja świecy zapłonowej

Zalecane świece zapłonowe:

BPR6ES (NGK)
W20EPR-U (DENSO)

Aby zapewnić poprawne działanie silnika, odstęp pomiędzy elektrodami świecy musi być prawidłowy, a świeca musi być wolna od osadów nagaru.

⚠ NIEBEZPIECZEŃSTWO !

Podczas pracy silnika tłumik nagrzewa się do bardzo wysokiej temperatury i pozostaje gorący przez pewien czas po zatrzymaniu. Bądź ostrożny i nie dotykaj tłumika kiedy jest gorący.

1. Zdejmij fajkę świecy i oczyść gniazdo świecy z nagromadzonych zanieczyszczeń.
2. Odpowiednim kluczem do świec zapłonowych wykręć świecę.

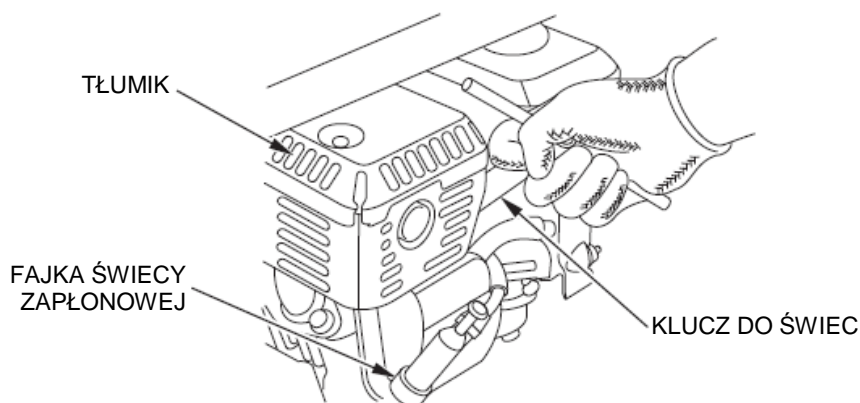

3. Sprawdź świecę wizualnie i wymień ją na nową, gdy jest wyraźnie zużyta lub jej izolator ceramiczny jest pęknięty lub odłupany. Oczyść świecę szczotką drucianą, jeżeli nadaje się do ponownego użytku.

4. Zmierz szczerinierzem odstęp pomiędzy elektrodami.
Jeśli trzeba wyreguluj odstęp ostrożnie przyginając boczną elektrodę.

Odstęp powinien wynosić:

0,7 - 0,8 mm

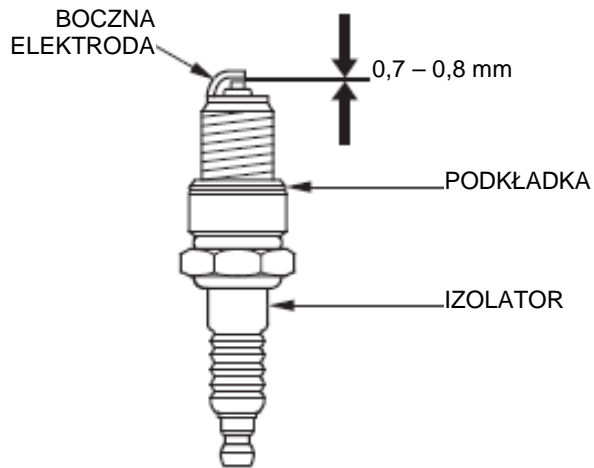

5. Sprawdź, czy podkładka uszczelniająca świecy jest w dobrym stanie i wkręć świecę ręcznie, aby uniknąć uszkodzenia gwintu.
6. Po ręcznym wkręceniu świecy, dokręć ją kluczem aby dokładnie docisnąć podkładkę.

WAŻNE:

Jeśli zakładasz nową świecę, dokręć ją kluczem o 1/2 obrotu, aby docisnąć podkładkę. Jeśli zakładasz powtórnie świecę używaną dokręć ją o 1/8 - 1/4 obrotu.

UWAGA:

- Świeca musi być dokładnie dokręcona. Niewłaściwie dokręcona świeca może się bardzo nagrzewać i tym samym spowodować uszkodzenie silnika.
 - Stosuj tylko zalecane świece zapłonowe lub ich zamienniki. Świeca zapłonowa o niewłaściwej pojemności cieplnej może spowodować uszkodzenie silnika.
7. Z powrotem załóż fajkę świecy zapłonowej.

5. Konserwacja korpusu pompy

Po każdym użyciu oczyścić wnętrze pompy w następujący sposób:

1. Wykręć śrubę spustową z pokrywy pompy przy pomocy specjalnego klucza, aby usunąć wodę.

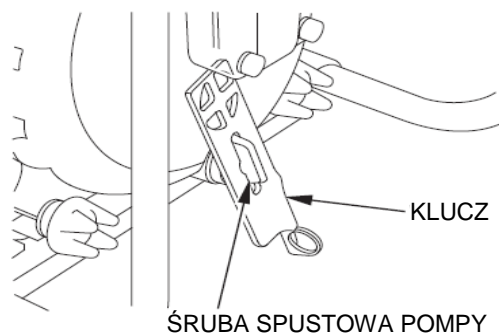

2. Przy pomocy klucza poluzuj gałki dociskowe pokrywy pompy.

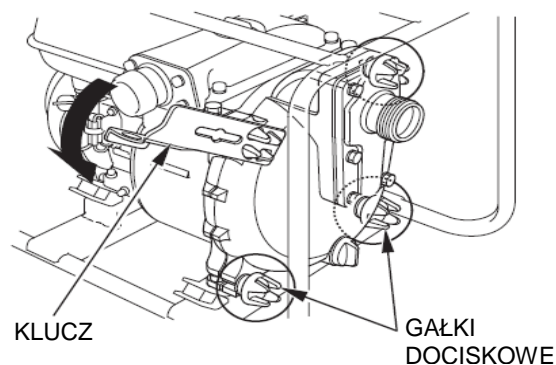

3. Zdejmij pokrywę pompy oraz wyjmij obudowę ślimaka z korpusu i usuń wszelkie zanieczyszczenia z korpusu pompy i obudowy ślimaka.

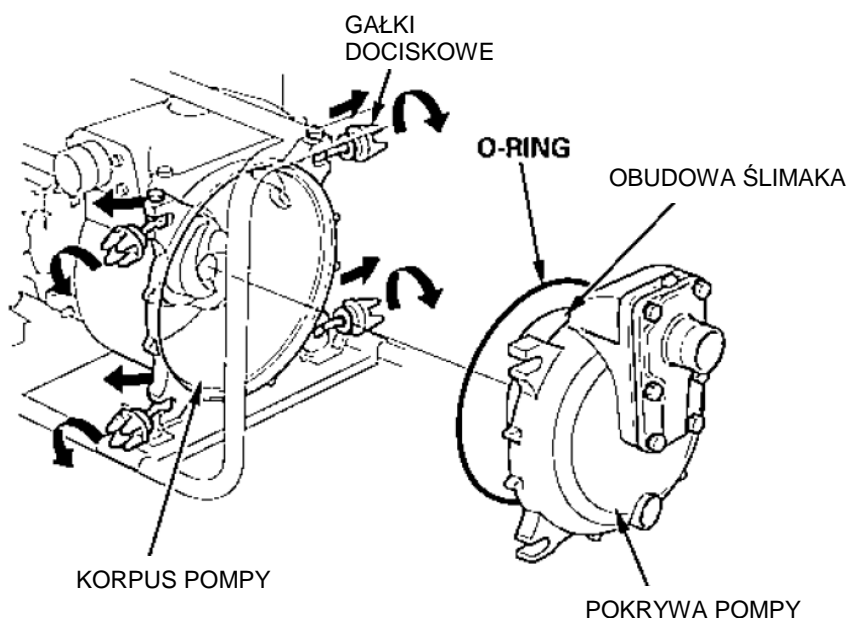

4. Załóż O-ring na pokrywę pompy, uważając, aby go nie uszkodzić.
5. Załóż pokrywę pompy na korpus i ręcznie dokręć gałki dociskowe pokrywy. Następnie dokładnie dokręć gałki kluczem.

WAŻNE:

Po dokręceniu gałek dociskowych pokrywy pompy, sprawdź czy nie ma wycieków wody z korpusu i spod pokrywy.

6. Wkręć z powrotem śrubę spustową w pokrywę pompy.

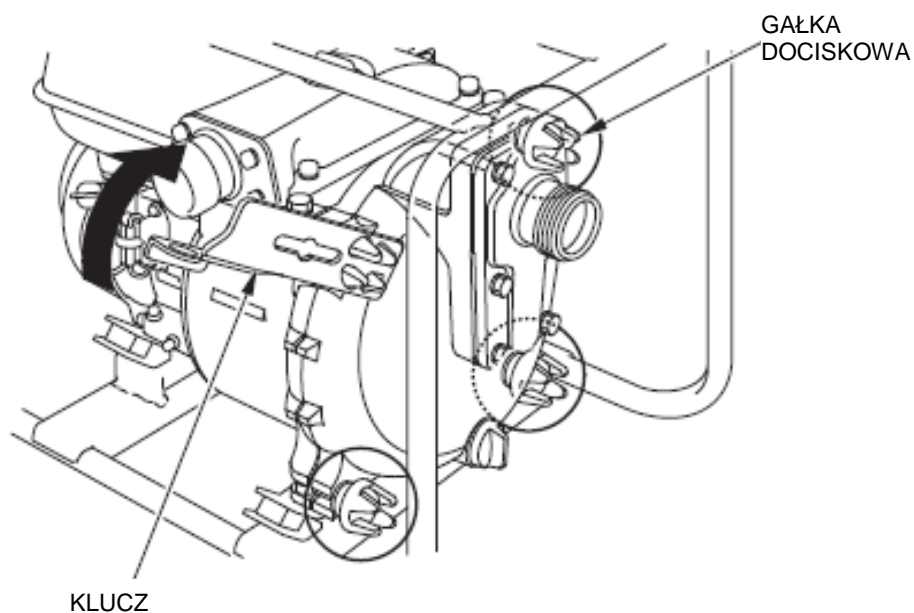
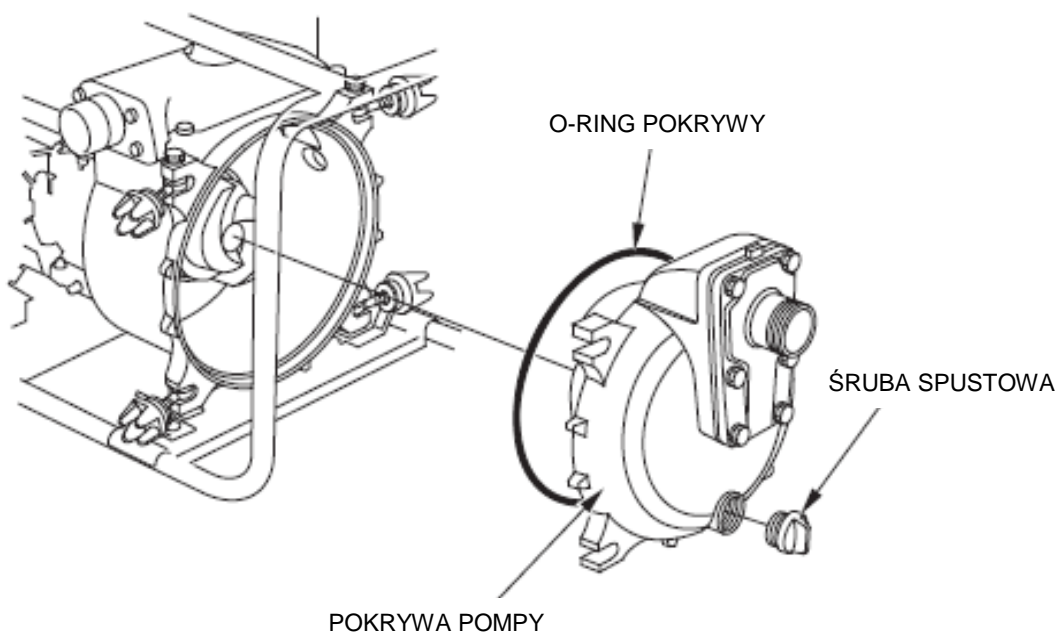

6. Konserwacja łapacza iskier (część opcjonalna)

W Europie i innych krajach, w których dyrektywa 2006/42/EC ma moc prawną, ta czynność serwisowa powinna być wykonana przez autoryzowany serwis.

! NIEBEZPIECZEŃSTWO !

Podczas pracy silnika tłumik nagrzewa się do bardzo wysokich temperatur i pozostaje gorący jeszcze przez pewien czas po zatrzymaniu. Bądź ostrożny i nie dotykaj tłumika, gdy jest gorący. Pozwól silnikowi wystygnąć, zanim rozpoczniesz działania konserwacyjne.

UWAGA:

Łapacz iskier musi być serwisowany co 100 godzin pracy, aby mógł efektywnie spełniać swoją funkcję.

<WT20X>

1. Odkręć cztery śruby 5 mm z osłony tłumika i zdejmij osłonę.
2. Odkręć śrubę 4 mm z łapacza iskier i wyjmij łapacz iskier z tłumika.

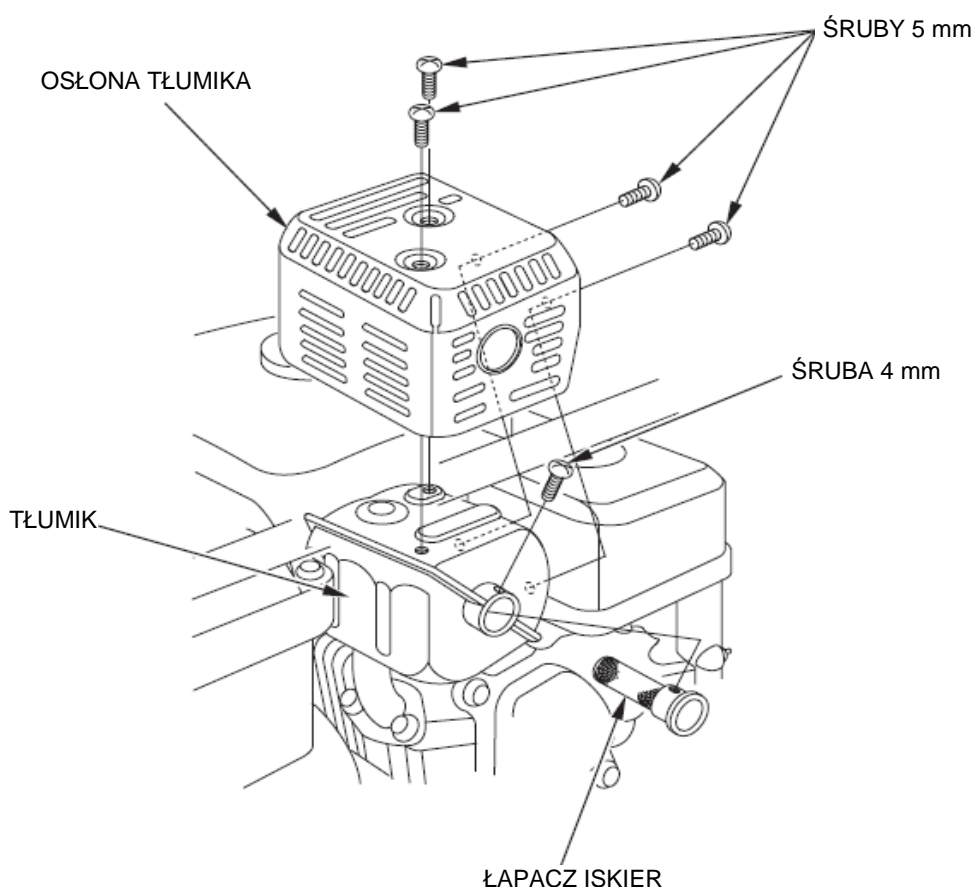

<WT30X, WT40X>

1. Odkręć sześć śrub 5 mm z osłony tłumika i zdejmij osłonę.
2. Odkręć śrubę 4 mm z łapacza iskier i wyjmij łapacz iskier z tłumika.

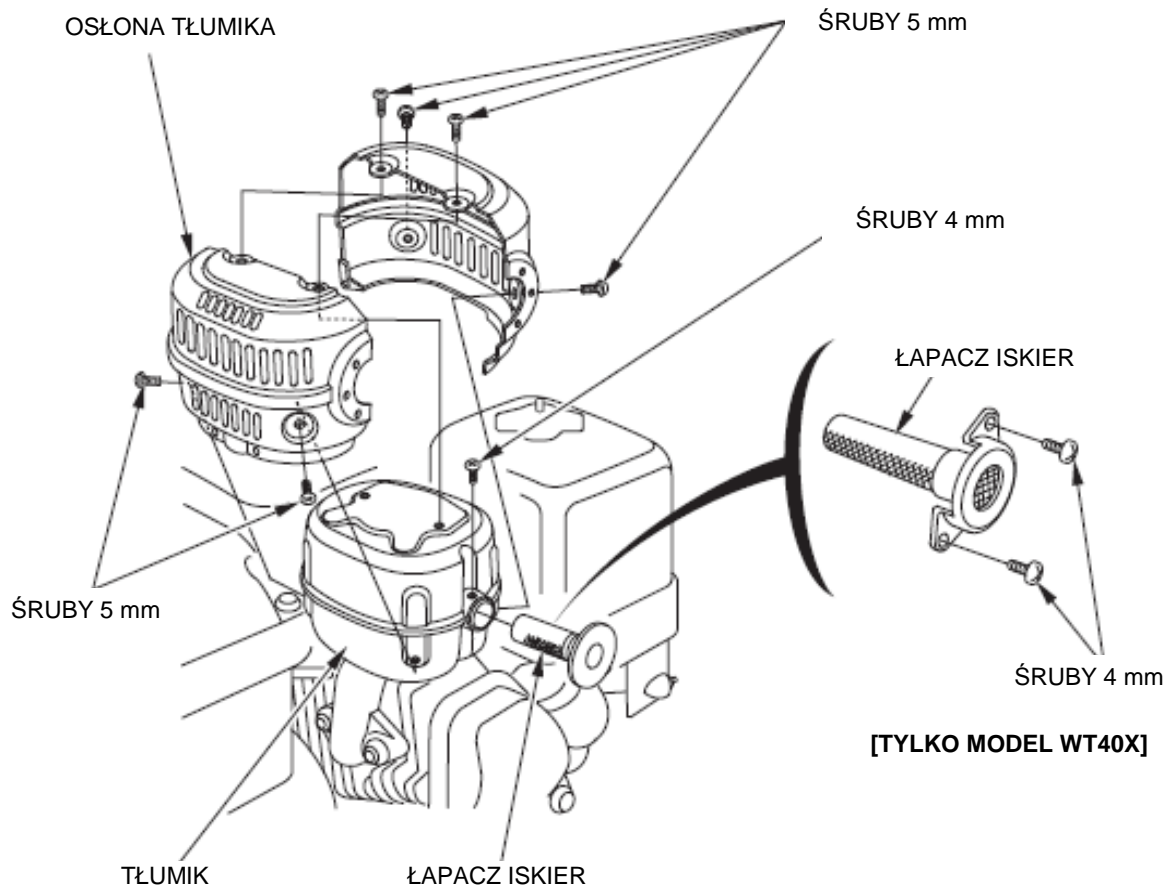

3. Używając szczoteczki, usuń z siatki łapacza iskier węglowy nalot. Uważaj, aby nie uszkodzić siatki łapacza.

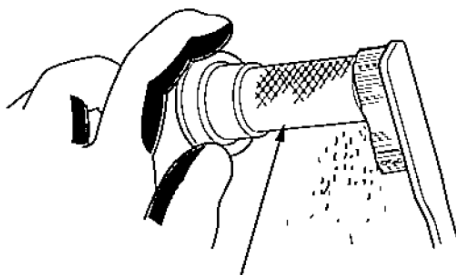

SIATKA ŁAPACZA
ISKIER

WAŻNE:

Łapacz iskier nie może mieć dziur i pęknięć. Jeśli to konieczne, wymień go na nowy.

4. Zamontuj łapacz iskier i tłumik w kolejności odwrotnej, niż przy demontażu.

9. TRANSPORT / MAGAZYNOWANIE

⚠ NIEBEZPIECZEŃSTWO !

- Aby uniknąć oparzeń lub zagrożenia pożarem, pozwól silnikowi wystygnąć przed transportowaniem lub odstawieniem pompy do przechowania w pomieszczeniu.
- Przed transportowaniem pompy zamknij zawór paliwowy i ustaw pompę w poziomej pozycji pracy, aby uniknąć rozlania paliwa. Rozlane paliwo lub jego opary mogą się zapalić.

Przed magazynowaniem pompy przez dłuższy okres:

1. Upewnij się, czy pomieszczenie, w którym będziesz przechowywał pompę jest suche i czyste.
2. Oczyszczyć wnętrze pompy...
Przetłocz przez pompę czystą wodę, w przeciwnym razie przy ponownym uruchomieniu wirnik może ulec uszkodzeniu. Po przepłukaniu odkręć śrubę spustową pompy; spuść dokładnie wodę z korpusu i wkręć ponownie śrubę.

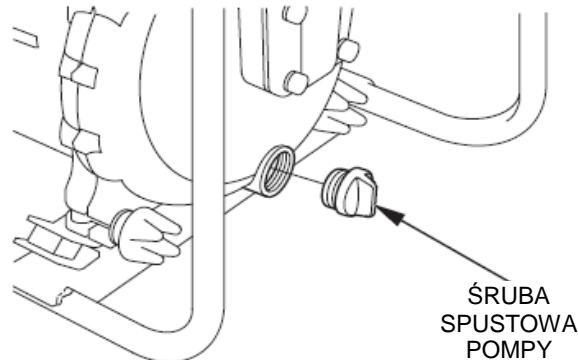

3. Zlej paliwo.

⚠ NIEBEZPIECZEŃSTWO !

Benzyzna jest wysoce łatwopalna, a w pewnych warunkach wybuchowa. Nie pal i nie dopuszczaj otwartego ognia, ani źródeł iskrzenia w pobliżu benzyny.

- a. Przy zamkniętym zaworze paliwa (OFF) wykręć śrubę spustową gaźnika oraz odstożnik paliwa i zlej benzynę z gaźnika do odpowiedniego pojemnika.
- b. Otwórz zawór paliwa (ON) i spuść benzynę ze zbiornika paliwa do odpowiedniego kanistra.
- c. Wkręć z powrotem śrubę spustową gaźnika oraz zamontuj odstożnik paliwa.

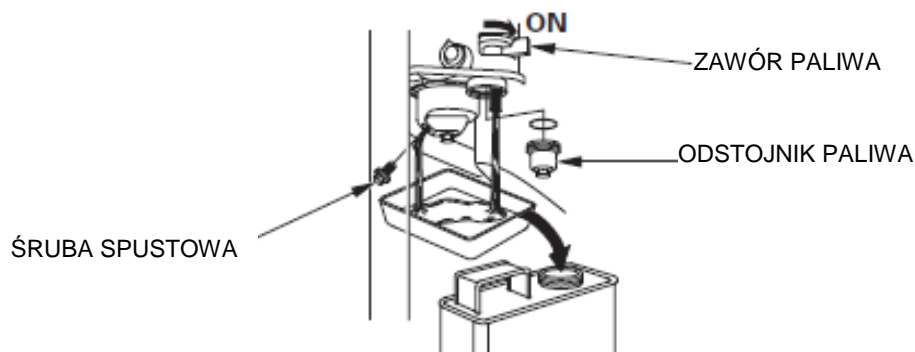

4. Wymień olej silnikowy.
5. Wykręć świecę zapłonową i wlej łyżeczkę czystego oleju silnikowego do cylindra. Przekręć kilkukrotnie wałem silnika, aby rozprowadzić olej. Wkręć ponownie świecę zapłonową.
6. Pociągnij za rączkę startera do wycucia oporu. Ciągnij do momentu, aż nacięcie na kole rozrusznika zrówna się z otworem w górnej części obudowy startera (jak na poniższym rysunku). W tym punkcie obydwa zawory ssący i wydechowy są zamknięte, co zabezpiecza silnik przed korozją wewnętrzną.
7. Okryj pompę, aby zabezpieczyć urządzenie przed kurzem.

Zrównaj nacięcie na kole rozrusznika z otworem w górnej części obudowy startera.

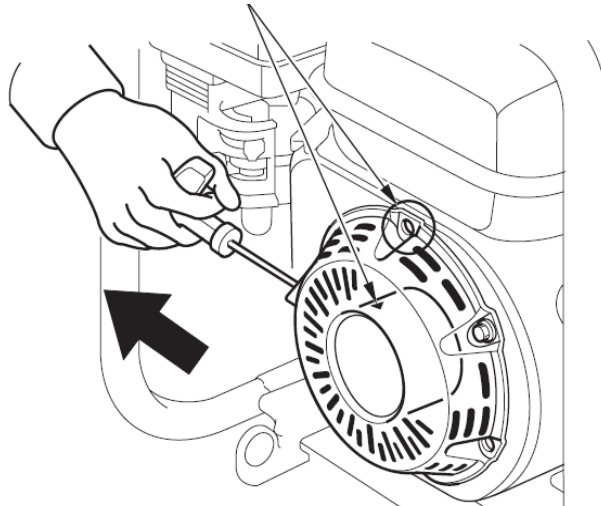

10. USUWANIE USTEREK

Jeśli nie możesz uruchomić silnika:

1. Czy włącznik silnika jest w pozycji ON ?
2. Czy w silniku jest dostateczna ilość oleju ?
3. Czy zawór paliwowy jest w otwarty (w pozycji ON) ?
4. Czy w zbiorniku paliwa jest paliwo ?
5. Czy paliwo dopływa do gaźnika ?
Aby sprawdzić, poluzuj śrubę spustową gaźnika przy otwartym zaworze paliwowym.

NIEBEZPIECZEŃSTWO !

Jeżeli dojdzie do rozlania paliwa, wytrzyj je dokładnie przed uruchomieniem silnika. Rozlane paliwo lub jego opary mogą ulec zapaleniu.

6. Czy świeca zapłonowa jest w dobrym stanie ?

Wykręć i sprawdź świecę. Oczyszcz, wyreguluj odstęp między elektrodami i osusz świecę. Jeśli jest to konieczne, wymień świecę na nową.
7. Jeśli nadal nie możesz uruchomić silnika, dostarcz pompę do autoryzowanego serwisu Hondy.

Jeśli pompa nie pompuje wody:

1. Czy pompa została dostatecznie zalana wodą ?
2. Czy kosz ssawny nie jest zatkany ?
3. Czy opaski zaciskowe węży są dobrze dociśnięte ?
4. Czy węże nie są uszkodzone ?
5. Czy wysokość ssania nie jest zbyt duża ?
6. Jeśli pompa nadal nie pompuje, dostarcz urządzenie do autoryzowanego serwisu Hondy.

11. DANE TECHNICZNE

Model	WT20X
Kod opisowy produktu	WAAJ

Wymiary i Waga

Długość	620 mm
Szerokość	460 mm
Wysokość	465 mm
Sucha masa	47 kg

Silnik

Model	GX160T2
Typ silnika	4-suwowy, 1-cylindrowy, górno-zaworowy
Pojemność skokowa [Średnica x skok]	163 cm ³ 68.0 x 45.0 mm
Moc silnika netto (zgodnie z SAE J1349)	3,6 kW / 3600 obr/min
Max. Moment obrotowy silnika (zgodnie z SAE J1349)	10.3 Nm / 2500 obr/min
Pojemność zbiornika paliwa	3.1 L
System chłodzenia	Wymuszony obieg powietrza
System zapłonu	Tranzystorowo-magnetyczny
Kierunek obrotu wałka	Przeciwny do kierunku ruchu wskazówek zegara

Pompa

Średnica króćca ssawnego	50 mm
Średnica króćca tłocznego	50 mm
Maksymalne tłoczenie	26 m
Maksymalne podnoszenie	8 m
Maksymalna wydajność	700 L/min
Czas zassania wody	60 max s przy 4.5 m

* „Moc silnika przedstawiona w tym dokumencie jest mocą netto testowaną dla produkowanego modelu silnika i mierzona zgodnie z normą SAE1349 przy 3600 obr/min (Engine Net Power) oraz przy 2500 obr/min (Engine Max. Net Torque – max. moment obrotowy netto). Silniki z produkcji masowej mogą nieco odbiegać od tych wartości. Rzeczywista moc silnika zainstalowanego w finalnym wyrobie zależy od wielu czynników, włącznie z prędkością obrotową silnika w konkretnym zastosowaniu, warunków otoczenia, obsługi oraz innych czynników.”

Model	WT30X
Kod opisowy produktu	WAWJ

Wymiary i Waga

Długość	660 mm
Szerokość	495 mm
Wysokość	515 mm
Sucha masa	61 kg

Silnik

Model	GX270T2
Typ silnika	4-suwowy, 1-cylindrowy, górno-zaworowy
Pojemność skokowa [Średnica x skok]	270 cm ³ 77.0 x 57.0 mm
Moc silnika netto (zgodnie z SAE J1349)	6.3 kW / 3600 obr/min
Max. Moment obrotowy silnika (zgodnie z SAE J1349)	19.1 Nm / 2500 obr/min
Pojemność zbiornika paliwa	5.3 L
System chłodzenia	Wymuszony obieg powietrza
System zapłonu	CDI
Kierunek obrotu wałka	Przeciwny do kierunku ruchu wskazówek zegara

Pompa

Średnica króćca ssawnego	80 mm
Średnica króćca tłocznego	80 mm
Maksymalne tłoczenie	25 m
Maksymalne podnoszenie	8 m
Maksymalna wydajność	1200 L/min
Czas zassania wody	90 max s przy 4.5 m

* „Moc silnika przedstawiona w tym dokumencie jest mocą netto testowaną dla produkowanego modelu silnika i mierzona zgodnie z normą SAE1349 przy 3600 obr/min (Engine Net Power) oraz przy 2500 obr/min (Engine Max. Net Torque – max. moment obrotowy netto). Silniki z produkcji masowej mogą nieco odbiegać od tych wartości. Rzeczywista moc silnika zainstalowanego w finalnym wyrobie zależy od wielu czynników, włącznie z prędkością obrotową silnika w konkretnym zastosowaniu, warunków otoczenia, obsługi oraz innych czynników.”

Model	WT40X
Kod opisowy produktu	WAYJ

Wymiary i Waga

Długość	735 mm
Szerokość	535 mm
Wysokość	565 mm
Sucha masa	78 kg

Silnik

Model	GX390T2
Typ silnika	4-suwowy, 1-cylindrowy, górno-zaworowy
Pojemność skokowa [Średnica x skok]	389 cm ³ 88.0 x 64.0 mm
Moc silnika netto (zgodnie z SAE J1349)	8.7 kW / 3600 obr/min
Max. Moment obrotowy silnika (zgodnie z SAE J1349)	26.5 Nm / 2500 obr/min
Pojemność zbiornika paliwa	6.1 L
System chłodzenia	Wymuszony obieg powietrza
System zapłonu	Tranzystorowo-magnetyczny
Kierunek obrotu wałka	Przeciwny do kierunku ruchu wskazówek zegara

Pompa

Średnica króćca ssawnego	100 mm
Średnica króćca tłocznego	100 mm
Maksymalne tłoczenie	25 m
Maksymalne podnoszenie	8 m
Maksymalna wydajność	1600 L/min
Czas zassania wody	150 max s przy 4.5 m

* „Moc silnika przedstawiona w tym dokumencie jest mocą netto testowaną dla produkowanego modelu silnika i mierzoną zgodnie z normą SAE1349 przy 3600 obr/min (Engine Net Power) oraz przy 2500 obr/min (Engine Max. Net Torque – max. moment obrotowy netto). Silniki z produkcji masowej mogą nieco odbiegać od tych wartości. Rzeczywista moc silnika zainstalowanego w finalnym wyrobie zależy od wielu czynników, włącznie z prędkością obrotową silnika w konkretnym zastosowaniu, warunków otoczenia, obsługi oraz innych czynników.”

Hałas

Model	WT20X	WT30X	WT40X
Poziom ciśnienia akustycznego na stanowisku pracy (EN809: 1998+/AI: 2009/AC: 2010)	92 dB (A)	95 dB (A)	96 dB (A)
Niepewność pomiarowa	3 dB (A)	2 dB (A)	2 dB (A)
Zmierzony poziom hałasu wg 2000/14/EC, 2005/88/EC	103 dB (A)	108 dB (A)	110 dB (A)
Niepewność pomiarowa	3 dB (A)	2 dB (A)	2 dB (A)
Gwarantowany poziom hałasu wg 2000/14/EC, 2005/88/EC	106 dB (A)	110 dB (A)	112 dB (A)

Regulacje

PUNKT	SPECYFIKACJA		OBSŁUGA
Szczelina świecy zapłonowej	0,7 – 0,8 mm		Patrz str. 31
Luz zaworowy	WT20X	IN: 0.08±0.02 (na zimno) EX: 0.10±0.02 (na zimno)	Skontaktuj się z autoryzowanym serwisem Hondy
	WT30X WT40X	IN: 0.05±0.02 (na zimno) EX: 0.20±0.02 (na zimno)	
Inne regulacje	Żadne inne regulacje nie są potrzebne.		

LISTA AUTORYZOWANYCH PUNKTÓW SERWISOWYCH

Adresy oraz telefony do Autoryzowanych Punktów Serwisowych Aries Power Equipment Sp. z o.o. znajdziesz na stronie internetowej: www.mojahonda.pl lub www.ariespower.pl oraz pod podanymi poniżej telefonami.

Centrala:

Warszawa 01-493
ul. Wrocławska 25
tel. (0 22) 861 43 01
info@ariespower.pl

Serwis Centralny:

Warszawa 02-844,
ul. Puławska 467,
tel. (0 22) 894 08 90
serwis@ariespower.pl

